

PRO™ Xs2, PRO™ Xs3, PRO™ Xs4

Käsi­käyt­toinen sähköstaattinen ruiskutus­pistooli
Handbediend elektrostatisch luchtspuitpistool
Ручной электростатический пистолет-распылитель
Manuel Elektrostatik Hava Püskürtme Tabancası

Nesteen suurin tulopaine 100 psi (0,7 MPa; 7 bar)
Maximum luchtinlaatdruk: 100 psi (0,7 MPa; 7 bar)
Максимальное давление воздуха на входе 100 psi (0,7 МПа; 7 бар)
100 psi (0,7 MPa; 7 bar) Maksimum Hava Giriş Basıncı



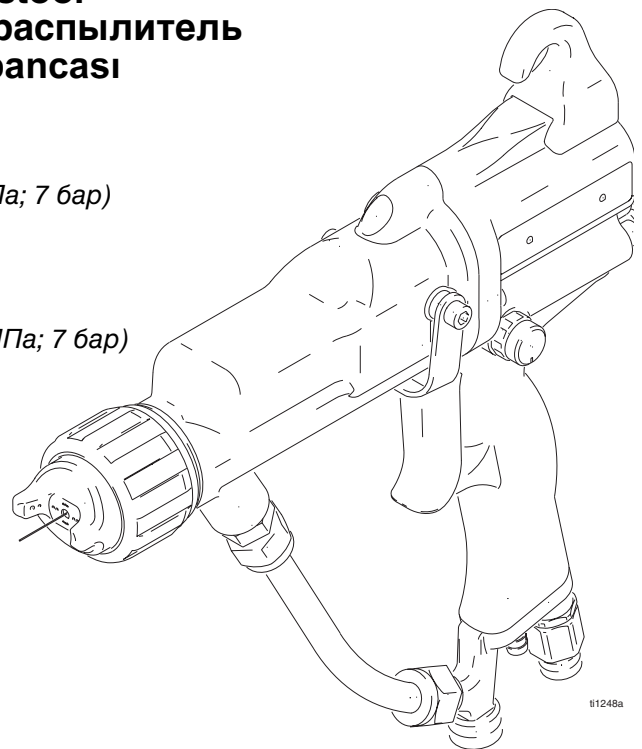

Nesteen suurin käyttöpainne 100 psi (0,7 MPa; 7 bar)
Maximum materiaalwerkdruk: 100 psi (0,7 MPa; 7 bar)
Максимальное рабочее давление жидкости 100 psi (0,7 МПа; 7 бар)
100 psi (0,7 MPa; 7 bar) Maksimum Akışkan Çalışma Basıncı

US Patent 6758424

Käytetään luokan I D-ryhmän tai luokan II 2 G-ryhmän ruiskumateriaalien kanssa
Voor gebruik met Klasse I, groep D of Klasse II 2 G spuitmaterialen
Для использования с распыляемыми веществами
Класса I Группы D или Класса II 2G.
Sınıf I Grup D veya Sınıf II 2 G püskürtme malzemeleriyle kullanım için



01248a

 <p>TÄRKEITÄ TIETOJA JA VAROITUKSIA. Lue ja säilytä.</p>	 <p>BELANGRIJKE WAARSCHUWINGEN EN INFORMATIE. Zorgvuldig lezen en bewaren</p>
 <p>ВАЖНЫЕ ПРЕДУПРЕЖДЕНИЯ И ИНФОРМАЦИЯ. Прочтите и сохраните для справок.</p>	 <p>ÖNEMLİ UYARILAR VE BİLGİLER. Okuyun ve referans olarak saklayın.</p>

Malliluettelo / Overzicht van de modellen / Список моделей / Modellerin listesi

Osanro. Onderdeelnr. № детали Parça No.	Malli Model Модель Modeli	Smart-näyttö Intelligente display Интеллек- туальный дисплей Akıllı Gösterge	Maalityypit Type coatings Тип покрытий Kaplama Tipleri		Korjausopas Reparatie- handleiding Руководство по ремонту Onarım El Kitabı
			Vakio Standaard Стандарт Standart	Hyvin sähköä johtava Hoog geleidend vermogen Высокая электропроводность Yüksek İletkenlik	
244399	PRO Xs2		X	X	309291
244400	PRO Xs3		X		309292
244579	PRO Xs3	X	X		309292
244575	PRO Xs3			X	309292
244576	PRO Xs3	X		X	309292
244401	PRO Xs4		X		309292
244580	PRO Xs4	X	X		309292

Sisältö / Inhoudsopgave / Содержание / İçindekiler

Varoitukset / Waarschuwingen / Предупреждения / Uyarılar	4
Tiivistelmä / Overzicht / Общий вид / Genel Bilgiler	8
Maadoitus / Aarding / Заземление / Topraklama	13
Valmistelut / Opstellen / Подготовка / Montaj	18
Huuhtelu / Spoelen / Промывка насоса / Devir-daim	25
Paineenpoisto / Drukontlasting / Сброс давления / Basınç Tahliyesi	27
Pysäytys / Uitzetten / Остановка / Карам	29
Kunnossapito / Onderhoud / Обслуживание / Bakım	30
Vianetsintä / Storingen opsporen en verhelpen / Обслуживание / Arıza Tespiti	34
Tekniset tiedot / Technische gegevens / Технические характеристики / Teknik Bilgiler	40

Merkinnät / Symbolen / Символы / Semboller

Varoituskolmiot ja muut symbolit (kuten tulipalo, räjähdys tai sähköisku) varoittavat vaarasta.



Lue kaikki ohjeet ja noudata niitä. Katso lisätietoja kohdasta **Varoitukset** sivuilla 4-7.

Предупреждающий треугольник и другие символы (такие как символ огня, взрыва или поражения электрическим током) предупреждают вас о наличии опасности.



Прочитайте и соблюдайте все инструкции. Для дополнительной информации посмотрите также **Предупреждения**, стр. 4-7.

De waarschuwingsdriehoek en de andere symbolen (zoals brand, explosie of elektrische schokken) waarschuwt u op een mogelijk gevaar.



Lees alle instructies en volg ze op. Zie ook **Waarschuwingen** op blz. 4-7 voor nadere informatie.

Uyarı üçgeni ve diğer semboller (yangın, patlama veya elektrik çarpması gibi) bir tehlike hakkında uyandı bulunur.



Tüm talimatları okuyun ve uygulayın. İlave bilgi için sayfa 4-7'da, **Uyarıları**, okuyun.

VAROITUS

Tulipalon, räjähdysten ja sähköiskun vaara

Huono maadoitus, huono ilmanvaihto, avotuli tai kipinät voivat aiheuttaa vaaratilanteen ja johtaa tulipaloon, räjähdykseen tai sähköiskuun.

- Sähköstaattisia laitteita saavat käyttää ainoastaan asianmukaisesti koulutetut ja pätevät henkilöt, jotka ymmärtävät tässä käyttöoppaassa esitetyt vaatimukset.
- Maadoita kaikki ruiskutusalueella olevat laitteet, henkilöt ja sähköä johtavat esineet. Katso kohta **Maadoitus** sivulla 13.
- Tarkista pistoolin vastus päivittäin (katso korjausopasta).
- Jos laitteen käytön aikana esiintyy staattisen sähkön kipinöintiä, **lopeta ruiskutus välittömästi**. Paikallista ja korjaa ongelma.
- Järjestä raittiin ilman saanti, jotta syttyviä tai myrkyllisiä höyryjä ei pääse kehittymään. Järjestä pistoolin ilmansyötön lukitus siten, että virtalähteen toiminta estyy, elleivät puhaltimet ole päällä.
- Käytä liuottimia, jotka täyttävät paikalliset määräykset. Leimahduspisteen tulisi olla yli 38 °C.
- Älä huuhtelee pistoolin sähköstaattisen toiminnan ollessa päälle kytkettynä. Älä kytkä pistoolin sähköstaattista toimintaa päälle, ennen kuin liuotin on kokonaan poistunut järjestelmästä.
- Poista kaikki syttymislähteet, kuten sytytysliekit, savukkeet ja muovisten suojaverhojen staattinen sähkö. Älä kytkä äläkä irrota virtajohtoja tai käytä valokatkaisimia ruiskutusalueella.
- Käytä vain työkaluja, jotka eivät aiheuta staattista sähköä.



WAARSCHUWING

Gevaar van brand, ontploffing en elektrische schokken

Slechte aarding, onvoldoende ventilatie, open vuur of vonken kunnen gevaarlijke situaties geven, wat kan leiden tot brand, ontploffingen of elektrische schokken.

- Elektrostatische apparatuur mag alleen worden gebruikt door hiertoe opgeleide en gekwalificeerde medewerkers die de vereisten in deze handleiding begrijpen.
- Aard alle apparatuur, alle medewerkers en alle geleidende objecten in het spuitgebied. Zie **Aarding** op blz. 13.
- Controleer de weerstand van het pistool dagelijks (zie de reparatiehandleiding).
- Als u ook maar ergens vonken door statische elektriciteit opmerkt, moet u **meteen met spuiten ophouden**. Stel de oorzaak vast en verhelp het probleem.
- Zorg voor ventilatie met verse lucht om te voorkomen dat brandbare of giftige dampen blijven hangen. Schakel de luchttoevoer naar het pistool zodanig, dat de voedingseenheid alleen ingeschakeld kan zijn als ook de ventilatoren draaien.
- Gebruik oplosmiddelen die voldoen aan de lokale voorschriften. Het vlampunt moet hoger zijn dan 38°C.
- Het pistool niet spoelen met de elektrostatische inrichting van het pistool ingeschakeld. Schakel de elektrostatische inrichting van het pistool niet in voordat eerst alle oplosmiddel uit het systeem verdwenen is.
- Elimineer alle ontstekingsbronnen als waakvlammen, sigaretten en statische vonken van een dekkleden of afdekplastic. Steek geen stekker in een stopcontact en haal geen stekker uit een stopcontact in de ruimte waar gespoten wordt.
- Alleen niet-vonkend gereedschap gebruiken.

! ПРЕДУПРЕЖДЕНИЕ

Опасность пожара, взрыва и поражения электрическим током

Неправильное заземление, плохая вентиляция, открытое пламя или искры могут создать опасную ситуацию и привести к пожару, взрыву или поражению электрическим током.

- Электростатическое оборудование должно использоваться только обученным квалифицированным персоналом, понимающим требования, указанные в данном руководстве.
- Заземлите все оборудование, персонал и токопроводящие предметы в месте проведения окраски. См. **Заземление**, стр. 13.
- Ежедневно проверяйте сопротивление пистолета (см. руководству по ремонту).
- Если при использовании оборудования появляются статические разряды, **немедленно прекратите распыление**. Выявите причину и устраните ее.
- Обеспечьте постоянный приток свежего воздуха для предотвращения образования скопления огнеопасных или токсичных паров. Установите блокировку на подачу воздуха в пистолет для предотвращения эксплуатации пистолета без включенных вентиляторов.
- Используйте растворители, которые соответствуют местным нормативным требованиям. Температура воспламенения должны быть выше 100°F (38°C).
- Не промывайте пистолет с включенным электростатическим устройством. Не включайте электростатическое устройство пистолета до тех пор, пока весь растворитель не будет удален из системы.
- Устраните все возможные причины воспламенения, такие как сигнальные лампы, сигареты, статические разряды от пластиковой спецодежды. Не подключайте и не отключайте шнуры питания, не включайте и не выключайте освещение в зоне распыления.
- Пользуйтесь только инструментом, не дающим искр.











! UYARI

Yangın, Patlama ve Elektrik Çarpması tehlikesi

Hatalı topraklama, yetersiz havalandırma, açık alev veya kıvılcımlar yangın, patlama veya elektrik çarpması tehlikelerine yol açabilir.

- Elektrostatik teçhizat sadece bu el kitabındaki şartları anlayan eğitimli, kalifiye personel tarafından kullanılmalıdır.
- Püskürtme alanındaki tüm cihazları, personeli, ve iletken eşyaları topraklayın. **Topraklama**, sayfa 13.
- Tabancanın direncini her gün kontrol edin (bakınız onarım el kitabı).
- Cihazı kullanırken herhangi bir statik kıvılcım oluşursa, **boya püskürtmeyi derhal durdurun**. Sorunun kaynağını bulun ve gerekli düzeltmeyi yapın.
- Yanıcı ve toksik buharların birikmesini önlemek için temiz hava sirkülasyonunu sağlayın. Tabancanın hava tedarikini hava sirkülasyonu kesilirse çalışmayacak şekilde kilitleyin.
- Yerel kurallara uygun solventler kullanın. Alevlenme noktası 100°F (38°C)'ndan daha yüksek olmalıdır.
- Tabancanın elektostatikleri açık konumdayken püskürtme yapmayınız. Sistemdeki tüm solventler sökülene kadar tabanca elektostatikliğini açmayın.
- Pilot alevi, sigara ve plastik giysilerin oluşturduğu statik arklar gibi ateşleme kaynaklarını tamamen ortadan kaldırın. Püskürtme alanında ışıkları açıp kapamayın veya güç kablolarını fişe takıp çıkarmayın.
- Sadece kıvılcım çıkarmayan aletler kullanın.

 VAROITUS		 WAARSCHUWING
<p>Laitteiden väärinkäytöstä aiheutuvat vaarat</p> <p>Laitteen väärinkäyttö voi rikkoa laitteet tai saada ne epäkuntoon tai käynnistymään odottamatta ja johtaa vakavaan tapaturmaan.</p> <ul style="list-style-type: none"> • Lue kaikki oppaat, tarrat ja kyltit ennen laitteen käyttöä. • Käytä laitetta ainoastaan sille määrättyyn tarkoitukseen. • Älä muuta laitetta millään tavalla. • Älä ylitä alimman nimellispaineen kestävän osan suurinta käyttöpainetta. Tämän laitteen suurin ilman ja nesteen käyttöpaine on 100 psi (0,7 Mpa; 7,0 bar). • Käytä kuulosuojaimia. 		<p>Gevaren bij verkeerd gebruik van de apparatuur</p> <p>Door verkeerd gebruik kan de apparatuur scheuren, verkeerd functioneren of onverwachts in werking komen, wat kan leiden tot ernstig letsel.</p> <ul style="list-style-type: none"> • Lees alle handleidingen, typeplaatjes en labels voordat u de apparatuur in gebruik neemt. • De apparatuur alleen voor het beoogde doel gebruiken. • Geen veranderingen of wijzigingen in de apparatuur aanbrengen. • Overschrijd nooit de maximum werkdruk van de zwakste component in uw systeem. Deze apparatuur heeft een maximum lucht- en materiaalwerkdruk van 100 psi (0,7 MPa; 7,0 bar). • Draag gehoorbescherming.
<p>Myrkyllisten nesteiden vaara</p> <p>Vaaralliset nesteet tai myrkylliset höyryt voivat aiheuttaa vakavan tapaturman tai hengenvaaran, jos niitä roiskuu silmiin tai iholle, tai jos niitä joutuu ruoansulatus- tai hengityselimiin.</p> <ul style="list-style-type: none"> • Opettele käytettävän nesteen erityisvaarat. Lue nesteen valmistajan varoitukset. • Käytä asianmukaista suojavaatetusta, suojakäsineitä sekä silmä- ja hengityssuojaimia. 		<p>Gevaar van giftige materialen</p> <p>Gevaarlijke materialen of giftige dampen kunnen ernstig letsel of zelfs de dood veroorzaken, wanneer ze in de ogen of op de huid spatten, of bij inademen of inslikken.</p> <ul style="list-style-type: none"> • Zorg dat u op de hoogte bent van de specifieke gevaren van het materiaal dat u gebruikt. Lees de waarschuwingen van de fabrikant van het materiaal. • Draag geschikte beschermende kleding, handschoenen, een veiligheidsbril en een ademhalingsfilter.
<p>Paineistetun laitteen aiheuttama vaara</p> <p>Aineruisku pistoolista, letkuvuodot tai rikkoutuneet osat voivat roiskuttaa nestettä silmiin tai iholle ja aiheuttaa vakavan tapaturman.</p> <ul style="list-style-type: none"> • Noudata kohdan Paineenpoistotoimet, sivu 27, ohjeita ruiskutuksen jälkeen ja ennen laitteen puhdistusta, tarkistusta ja korjausta. • Tarkista letkut, putket ja liittimet päivittäin. Kiristä kaikki nesteliitännät ennen jokaista käyttökertaa. 		<p>Gevaar van apparatuur onder druk</p> <p>Spray uit het pistool, lekkages uit slangen of beschadigde onderdelen kunnen er de oorzaak van zijn dat er vloeistof door de huid naar binnen dringt in het lichaam, hetgeen uitermate ernstig letsel kan veroorzaken.</p> <ul style="list-style-type: none"> • Volg de drukontlastingsprocedure op blz. 27 als u stopt met spuiten en vóór reiniging, controle of reparatie van de apparatuur. • Kijk de slangen en koppelingen elke dag na. Draai alle materiaalkoppelingen vóór elk gebruik aan.

 ПРЕДУПРЕЖДЕНИЕ		 UYARI
<p>Опасность неправильного использования оборудования</p> <p>Неправильное использование оборудования может вызвать выход его из строя, неисправности, самопроизвольный запуск и привести к серьезным травмам.</p> <ul style="list-style-type: none"> • Перед эксплуатацией оборудования прочтите все руководства, ярлыки и наклейки. • Используйте оборудование только по прямому назначению. • Не вносите изменения в оборудование. • Не превышайте максимальное рабочее давление компонента системы с наименьшим номиналом. Максимальное рабочее давление воздуха и жидкости для данного оборудования составляет 100 psi (0,7 МПа; 7,0 бар). • При работе используйте беруши для защиты ушей. 		<p>Cihazın Hatalı Kullanımının Yaratacağı Tehlikeler</p> <p>Cihazın hatalı kullanımı cihazın delinmesine, arızalanmasına veya beklenmedik bir anda çalışmasına ve ciddi yaralanmaya yolaçabilir.</p> <ul style="list-style-type: none"> • Cihazı kullanmaya başlamadan önce tüm kitapçıkları ve etiketleri okuyun. • Cihazı sadece amacına uygun olarak kullanın. • Cihazda değişiklik veya modifikasyon yapmayın. • En düşük değere sahip sistem elemanının maksimum çalışma basıncını aşmayın. Bu cihazın maksimum hava ve akışkan çalışma basıncı 100 psi (0,7 MPa; 7,0 bar)'dir. • Kulaklık takın.
<p>Опасность токсичных жидкостей</p> <p>При попадании в глаза, на кожу, при вдыхании или проглатывании опасные жидкости или токсичные газы могут привести к серьезной травме или смертельному исходу.</p> <ul style="list-style-type: none"> • Ознакомьтесь со специфическими опасными особенностями используемой жидкости. Прочтите предупреждения изготовителя жидкости. • Используйте соответствующую защитную одежду, перчатки, очки, респираторы. 		<p>Toksik Akışkan Tehlikesi</p> <p>Tehlikeli akışkan veya toksik buharlar eğer gözlerle temas eder, solunumla alınır veya yutulursa ciddi yaralanma veya ölümlere yol açabilir.</p> <ul style="list-style-type: none"> • Kullandığınız akışkanın yaratabileceği tehlikeler hakkında bilgi edinin. Üretici firmanın uyarılarını okuyun. • Uygun giysi, eldiven, gözlük ve respiratör kullanın.
<p>Опасность оборудования под давлением</p> <p>Жидкость, распыляемая из пистолета-распылителя, а также вытекающая через шланги или поврежденные детали, может попасть в глаза или на кожу и привести к серьезным травмам.</p> <ul style="list-style-type: none"> • Соблюдайте инструкции раздела Процедура сброса давления, стр. 27, при прекращении распыления и перед чисткой, проверкой или ремонтом оборудования. • Ежедневно проверяйте шланги и соединительные муфты. Перед каждым включением оборудования подтягивайте соединения линий жидкости. 		<p>Basıncılı Cihaz Tehlikesi</p> <p>Tabancadan, hortumdaki çatlaklardan, veya delinmiş elemanlardan püskürtülen akışkan gözlere veya deriye sıçrayabilir ve ciddi yaralanmalara yol açabilir.</p> <ul style="list-style-type: none"> • Püskürtme işlemini bitirdiğinizde ve cihazınızda temizlik, kontrol veya onarım yaptığınızda page 27'da yer alan Basıncı Tahliye Prosedürünü uygulayın. • Hortumları, ve bağlantıları her gün kontrol edin. Her kullanımdan önce tüm akışkan bağlantılarını sıkılaştırın.

Tiivistelmä / Overzicht / Общий вид / Genel Bilgiler

SELITE / VERKLARING / ОБОЗНАЧЕНИЯ / АНАHTAP

A sivu 9 / blz. 9 / стр. 9 / sayfa 9
 B sivu 9 / blz. 9 / стр. 9 / sayfa 9
 C sivu 9 / blz. 9 / стр. 9 / sayfa 9
 D sivu 9 / blz. 9 / стр. 9 / sayfa 9
 E sivu 10 / blz. 10 / стр. 10 / sayfa 10
 F sivu 10 / blz. 10 / стр. 10 / sayfa 10
 G sivu 10 / blz. 10 / стр. 10 / sayfa 10

H sivu 11 / blz. 11 / стр. 11 / sayfa 11
 I sivu 11 / blz. 11 / стр. 11 / sayfa 11
 J sivu 11 / blz. 11 / стр. 11 / sayfa 11
 K sivu 12 / blz. 12 / стр. 12 / sayfa 12
 L sivu 12 / blz. 12 / стр. 12 / sayfa 12
 M sivu 12 / blz. 12 / стр. 12 / sayfa 12

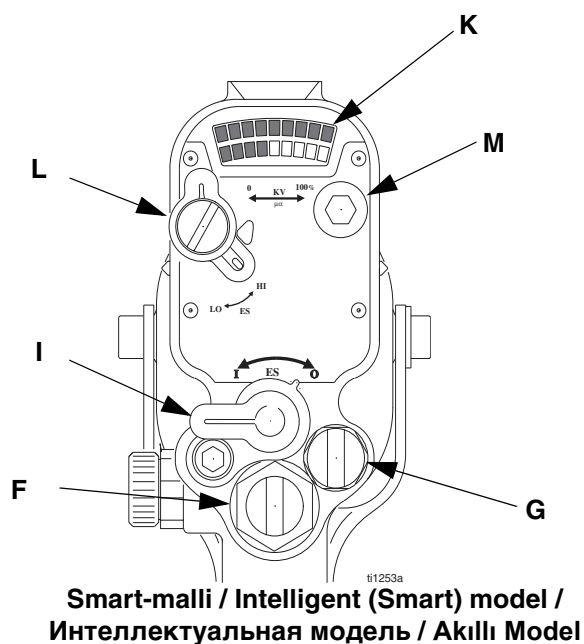
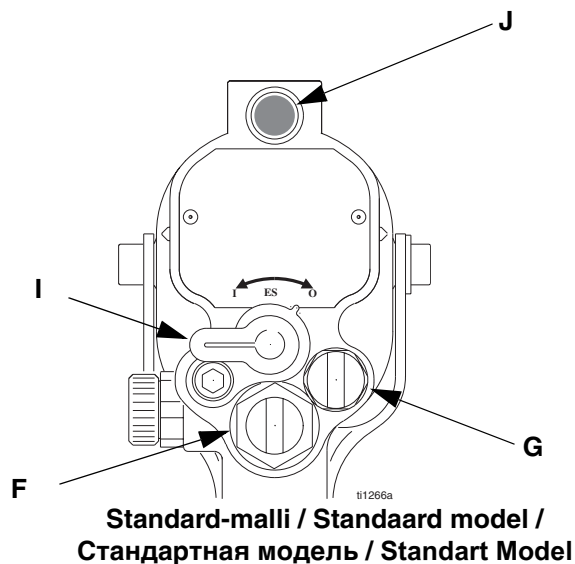
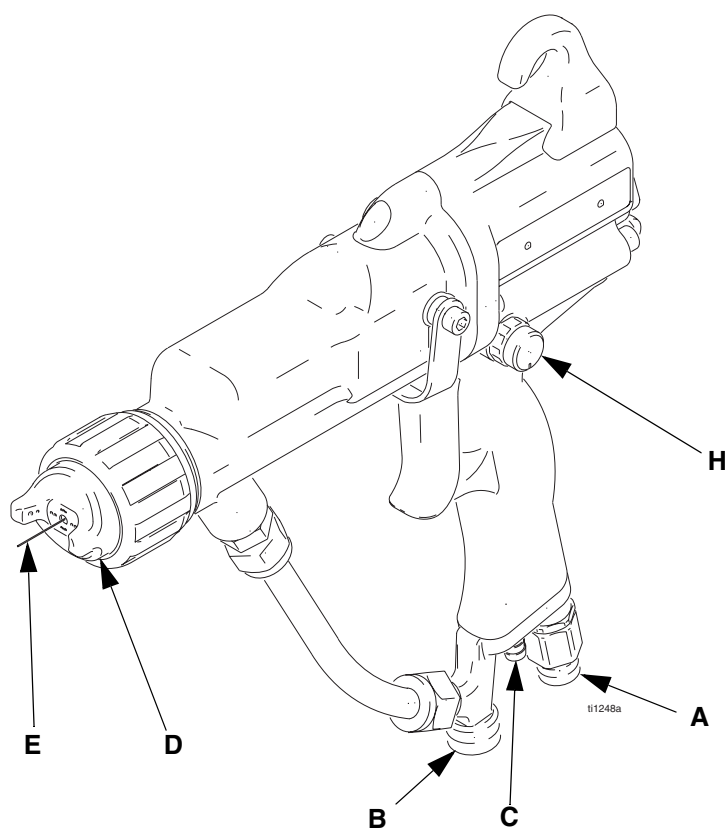

A. *Ilman kääntöliitin.* Vasenkätinen kierre.

Luchtinlaatwarte. Linksdraaiende schroefdraad.

Вход струи воздуха. Левая резьба.

Hava Fırdöndü Girişi. Sol yönlü diş.

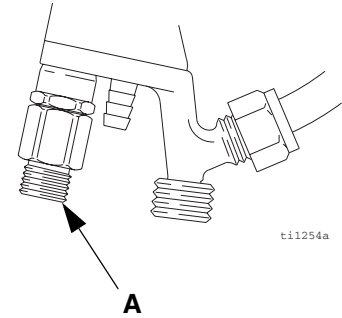

B. *Nesteen sisääntuloaukko.*

Materiaalinlaat.

Вход жидкости.

Akışkan girişi.

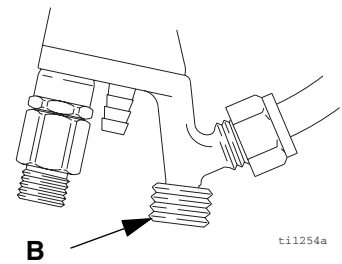

C. *Turbiinin ilman poisto.*

Turbineluchtuitlaat.

Выход из пневматической турбины.

Türbin hava çıkışı.

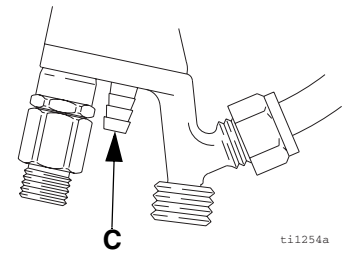

D. *Ilmasuutin ja suutin.* Katso koot korjausoppaasta.

Luchtkep en sproeikop. Zie de reparatie-handleiding voor de afmetingen.

Наконечник и распылитель воздуха. Размеры см. в руководстве по ремонту.

Boynuz ve meme Ölçüler için onarım kitapçığına bakın.

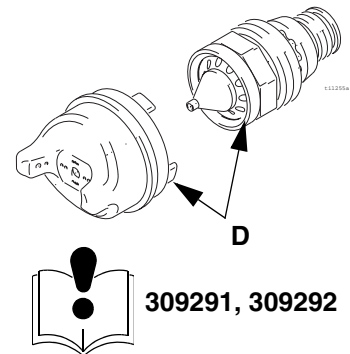

E. **Elektrodi.** Tuottaa sähköstaattisen varauksen nesteeseen.

Elektrode. Levert de elektrostatische lading voor het materiaal.

Электрод. Обеспечивает электростатический заряд жидкости.

Elektrot. Sıvıya elektrostatik yük sağlar.

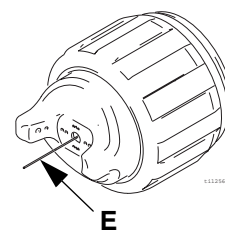

F. **Nesteensäätöventtiili.** Säättää nesteneulan liikettä. Vähentääksesi neulan kulumista käytä vain virtausnopeuden ollessa alhainen.

Stelventiel voor materiaal. Voor het afstellen van de beweging van de vloeistofnaald. Alleen gebruiken wanneer sprake is van lage stroomomstandigheden, om zo slijtage van de naald te verminderen.

Клапан регулировки жидкости. Регулирует перемещение иглы жидкости. Используйте только в условиях небольшого износа для снижения износа иглы.

Akışkan ayar valfi. Akışkan iğnesinin hareketini ayarlar. Sadece düşük akış koşullarında, iğnenin eskimesini azaltmak için kullanınız.

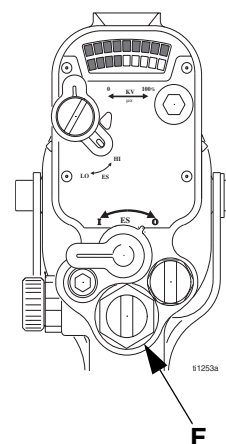

G. **Viuhkan ilmansäätöventtiili.** Säätelee viuhkan kokoa ja muotoa.

Stelventiel voor de ventilatorlucht. Stelt het breedte en de vorm van het spuitpatroon af.

Клапан регулировки воздуха вентилятора. Регулирует размер и форму струи воздуха.

Fan hava ayar valfi. Fan ölçü ve şeklini ayarlar.

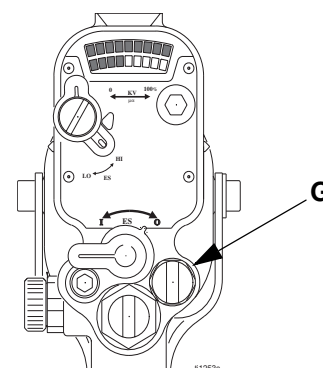

H. Hajotusilman vastusvastaventtiili. Rajoittaa hajotusilman virtausta. Korvaa halutessasi tulpalla (toimitetaan pistoolin mukana).

Begrenzingsventiel voor de vernevelingslucht. Beperkt de luchtstroom van de vernevelingslucht. Indien gewenst vervangen door plug (bijgevoegd).

Клапан ограничения подачи воздуха распыления. Ограничивает поток воздуха распыления. При желании, может заменяться заглушкой (прилагается).

Atomize hava kısıcı valf. Atomize hava akışını kısıtlar. Eğer istenirse tapayla değiştirin (içindedir).

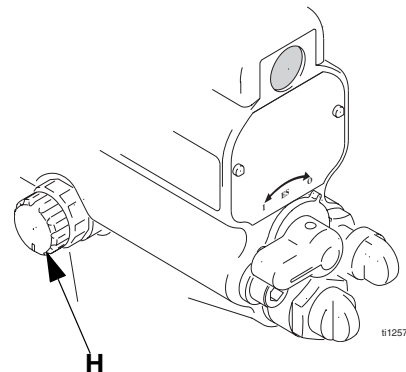

I. ES PÄÄLLÄ/POIS -kytkin. Kytkee sähköstaattisuuden PÄÄLLE (I) tai POIS (0).

ES AAN/UIT-schakelaar. Zet de elektrostatische functie AAN (I) of UIT (0).

Выключатель электростатического заряда ON/OFF. Включает ON (I) и выключает OFF (0) устройство электростатического заряда.

ES ON/OFF anahtarı. Elektrostatiği ON (I) veya OFF (0) konumuna getirir.

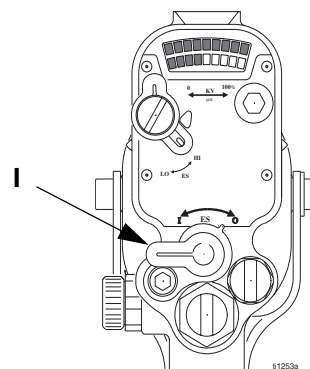

J. ES-merkkivalo (vain vakiopistooli). Vihreä valo, kun ES on PÄÄLLÄ (I).

ES-indicator (alleen op standaard pistool). Groen als de ES op AAN (I) staat.

Индикатор электростатического заряда (только стандартный пистолет). При включении электростатического заряда ON (I) светится зеленым светом.

ES göstergesi (sadece standart tabanca). ES ON (I) konumundayken yeşil.

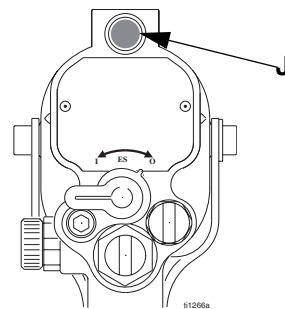

K. **Jännite-/virtanäyttö (vain Smart-mallit).** Jännitteen (V) ja virran (A) näyttö. Vihreä = ruiskutus, keltainen/punainen = katso Vianetsintä, sivu 38.

Spanning- en stroomdisplay (alleen op de intelligente modellen). Geeft de spanning (V) en de stroom (A) aan. Groen=spuiten, geel/rood=zie Storingen opsporen en verhelpen op blz. 38.

Дисплей напряжения/тока (только интеллектуальные модели). Показывает напряжение (V) и ток (A). Зеленый=распыление, желтый/красный=см. раздел Устранение неисправностей, стр. 38.

Voltaj/akım göstergesi (sadece akıllı modellerde). Voltajı (V) ve akımı (A) gösterir. Yeşil=püskürtme, sarı/kırmızı=bakınız Arıza Tesbiti, sayfa 38.

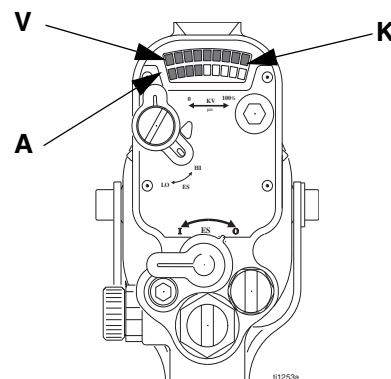

309291, 309292

L. **ES HI/LO -kytkin (vain Smart-mallit).** Säätää jännitteen täydeksi (HI) tai alemmaksi (LO) (tehdasasetus).

ES HOOG/LAAG schakelaar (alleen op de intelligente modellen). Zet de spanning op HOOG of LAAG (fabrieksinstellingen).

Переключатель электростатического заряда HI/LO (ВЫСОКОЕ/НИЗКОЕ) (только интеллектуальные модели). Устанавливает напряжение в положение HI (ВЫСОКОЕ) или LO (НИЗКОЕ) (заводская настройка).

ES HI/LO anahtarı (sadece akıllı modellerde). Voltajı HI veya LO (fabrika ayarları) ayarlar.

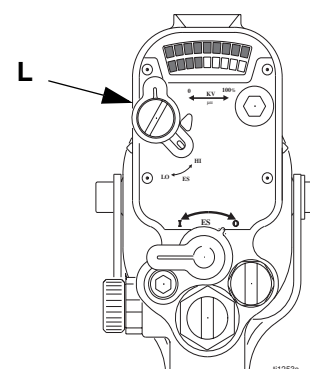

M. **Alemman LO-jännitteen säätö (vain Smart-mallit).** Tulpan alta voidaan valita jokin neljästä säädöstä. Katso korjausopasta.

Laagspanning instellen (alleen op de intelligente modellen). Verwijder de plug om in te stellen op 4 instellingen. Zie reparatiehandleiding.

Регулировка напряжения LO (НИЗКОЕ) (только интеллектуальные модели). Снимите заглушку для установки в одно из 4 положений. Обратитесь к руководству по ремонту.

LO voltaj ayarı (sadece akıllı modellerde). 4 ayara ayarlamak için tapayı sökün. Onarım kitapçığına bakınız.

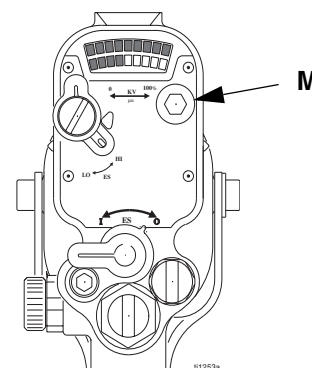

309291, 309292

Maadoitus / Aarding / Заземление / Topraklama

 VAROITUS		 WAARSCHUWING
Lue kohta Tulipalon, räjähdysten ja sähköiskun vaara sivulla 4 ja noudata alla olevien kohtien 1-7 ohjeita, ennen kuin alat käyttää pistoolia.		Lees Gevaar van brand, explosie en elektrische schokken op blz. 4 en volg onderstaande stappen 1-7 voordat u het pistool bedient.
 ПРЕДУПРЕЖДЕНИЕ		 UYARI
Перед эксплуатацией насоса прочитайте раздел Опасность пожара, взрыва и поражения электрическим током , стр. 4 и выполните действия пунктов 1-7, приведенных ниже.		Yangın, Patlama, ve Elektrik Çarpma Tehlikesi , sayfa 4, okuyun ve tabancayı kullanmadan önce 1-7 adımlarını takip edin.

1. Liitä pumpun maadoitusjohto sähköiseen maahan.

Sluit de aardedraad van de materiaalbron aan op een goede aarding.

Подключите провод заземления источника подачи жидкости к действующему заземлению.

Akışkan kaynağı toprak kablosunu gerçek toprağa bağlayınız.

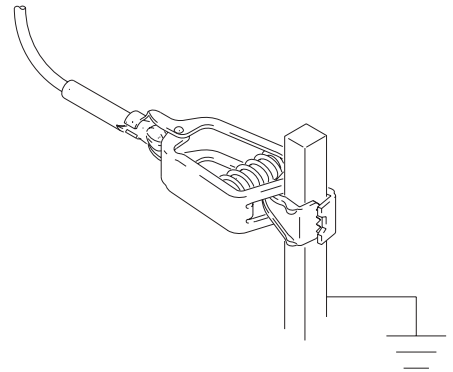

2. Liitä pistoolin ilmaletkun maadoitusjohto sähköiseen maahan.

Sluit de aardedraad van de luchttoevoerslang van het pistool aan op een goede aarding.

Подключите провод заземления шланга подачи воздуха в пистолет к действующему заземлению.

Tabanca hava hortumu topraklama kablosunu gerçek toprağa bağlayın.

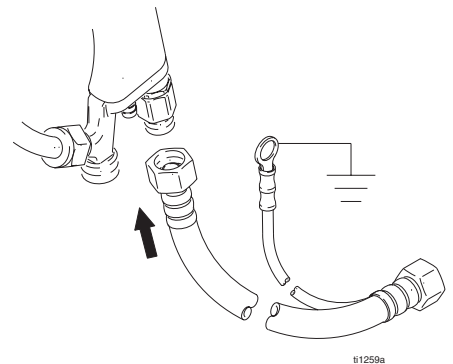

- 3.** Kaikkien ruiskutusalueelle tulevien henkilöiden on käytettävä henkilökohtaisia maadoitushihnoja tai nahkapohjaisia kenkiä. Älä käytä kumi- tai muovipohjaisia kenkiä.

Alle personen die het gebied betreden waar wordt gespoten, moeten persoonlijke aardingsbanden dragen of schoenen met leren zolen. Draag geen schoenen met rubberen of kunststof zolen.

Любой персонал, входящий в зону распыления, должен иметь браслет индивидуального заземления или надевать обувь с кожаной подошвой. Не надевайте обувь с резиновой или пластиковой подошвой.

Püskürtme alanına giren tüm personel kişisel topraklama kayışları veya deri tabanlı ayakkabılar giymek zorundadır. Lastik veya plastik tabanlı ayakkabılar giymeyin.

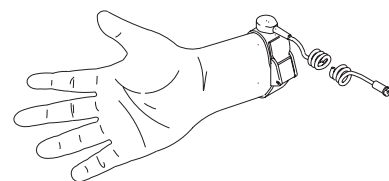

- 4.** Pistoolin mukana toimitetaan sähköä johtavat käsineet. Jos käytät muita kuin Gracon käsineitä, leikkaa käsineistä sormet tai kämmenen alue pois, jotta kädet koskettavat varmasti pistoolin maadoitettuun kahvaan.

Bij het pistool zijn geleidende handschoenen geleverd. Als echter handschoenen worden gedragen die niet van Graco zijn, knip dan de vingers van de handschoenen af of knip een gat ter hoogte van de handpalm, om er zo zeker van te zijn dat uw hand in contact is met het geaarde pistoolhandvat.

Токпроводящие перчатки поставляются вместе с пистолетом. Однако, если перчатки не компании Graco износились, отрежьте пальцы на перчатках или вырежьте участок перчатки на ладони для обеспечения контакта руки с заземленной ручкой пистолета.

İletken eldivenler tabancayla birlikte teslim edilir. Ancak Graco'nunkiler dışında eldiven kullanacaksanız, elinizin topraklanmış tabancanın sapıyla temas ettiğinden emin olmak için eldivenin parmaklarını veya avuçiçi alanını kesin.



- 5.** Maadoita kaikki neste- ja jätesäiliöt ja muut ruiskutusalueella olevat sähköä johtavat esineet. Älä käytä muovisäiliöitä.

Aard alle materiaal- en afvalbakken en alle andere geleidende objecten in het spuitgebied. Geen kunststof bakken gebruiken.

Заземлите все емкости с жидкостями и емкости с отходами, а также все другие токопроводящие предметы, находящиеся в зоне распыления. Не используйте пластиковые емкости.

Tüm akışkan ve atık kaplarını ve püskürtme alanındaki tüm diğer cisimleri topraklayın. Plastik kaplar kullanmayın.

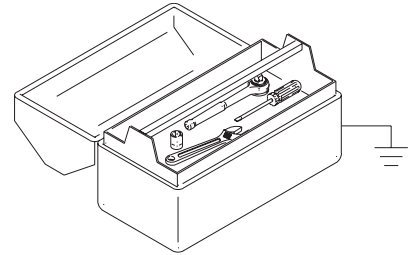
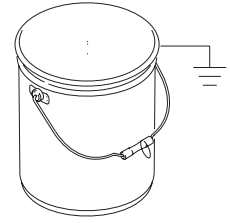

- 6.** Maadoita ruiskutettava esine. Vastuksen on oltava < 1 megaohmia. Varmista, että työkappaleen ripustimet ovat puhtaat ja maadoitetut.

Aard het te spuiten object. De weerstand moet < 1 megohm zijn. Houd de hangers voor het te spuiten object schoon en geaard.

При распылении краски на заземленные предметы сопротивление должно быть < 1 мегома. Подвески для деталей должны быть чистыми и заземленными.

Püskürtme yapılan cisimi topraklayın. Direnç < 1 megohm olmalıdır. İşlenen parçanın askılarını temiz ve topraklanmış tutun.

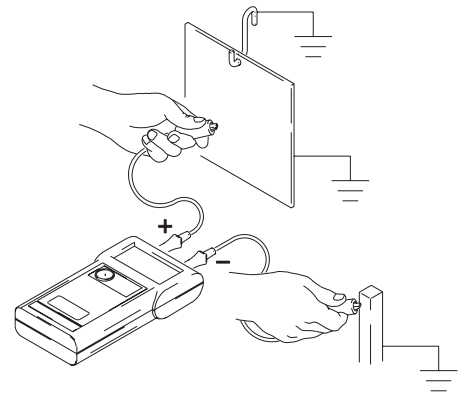

- 7.** Ruiskutusalueen lattian on oltava sähköä johtava ja maadoitettu. Älä peitä lattiaa pahvilla tai sähköä johtamattomalla materiaalilla.

De vloer in het spuitgebied moet elektrisch geleidend en geaard zijn. Er mag geen karton of ander niet-geleidend materiaal op de grond liggen.

Пол в зоне распыления должен быть токопроводящим и должен быть заземлен. Не накрывайте пол картоном или какими-либо материалами, не проводящими тока.

Püskürtme alanının zemini elektriksel iletken ve topraklanmış olmalıdır. Zemini karton veya diğer iletken olmayan maddelerle kaplamayın.

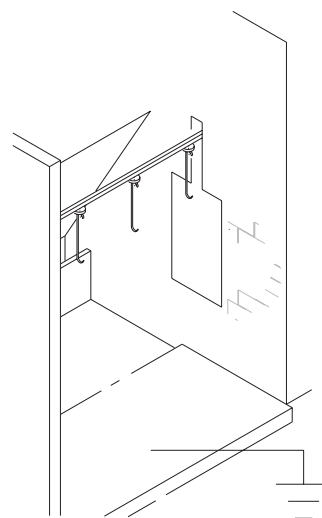

Valmistelut / Opstellen / Подготовка / Montaj

Säädä pistooli ruiskutusta varten kohtien 1-22 ohjeiden mukaisesti.		Volg stappen 1-22 om het pistool in te stellen voor het spuiten.
Выполните действия 1-22 для регулировки распыления пистолета.		Tabancayı püskürtmeye hazırlamak için 1-22 adımlarını takip edin.

1. Käännä ES PÄÄLLÄ/POIS -kytkin asentoon OFF (0).



Draai de ES ON/OFF schakelaar op OFF (0).



Установите переключатель электростатического заряда ON/OFF в положение OFF (0).



ES ON/OFF anahtarını OFF (0) konumuna getirin.

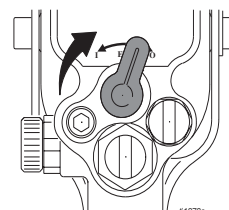

2. Sulje ilmanpoistoventtiili pistooliin.

Sluit het reduceerventiel naar het pistool.

Закройте клапан подачи воздуха на пистолет.

Tabancaya hava sızdıran valfi kapatın.

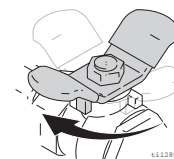

3. Tarkasta pistoolin vastus. Katso korjausohjeita.

Controleer de pistoolweerstand; zie de reparatiehandleiding.

Проверьте сопротивление пистолета. Обратитесь к руководству по ремонту.

Tabancanın direncini kontrol edin. Onarım kitapçığına bakın.

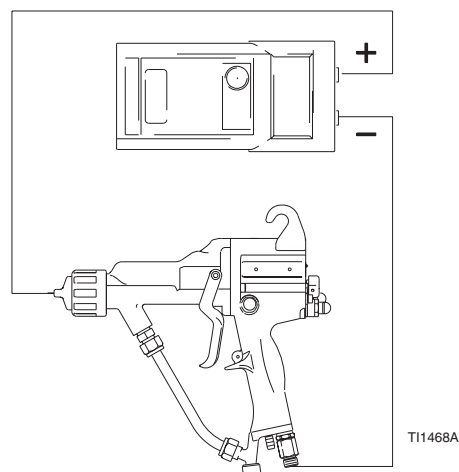

309291, 309292

- 4.** Liitä Graco maadoitettu ilmaletku. Pistoolin päässä on vasenkätinen kierre.

Alleen een geaarde Graco-luchtslang aansluiten. Het uiteinde van het pistool heeft linksdraaiende schroefdraad.

Подключайте только заземленный воздушный шланг Graco. Наконечник пистолета имеет левую резьбу.

Sadece Graco topraklanmış hava hortumu kullanın. Tabancanın ucu sol yönlü dişlere sahiptir.

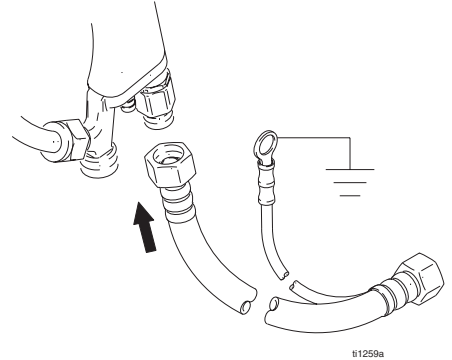

t1259a

- 5.** Noudata kohdan **Maadoitus**, sivu 13, ohjeita.

Volg de stappen onder **Aarding** op blz. 13.

Следуйте действиям, указанным в разделе **Заземление**, стр. 13.

Sayfa 13, **Topraklama** bahsindeki adımları takip ediniz.

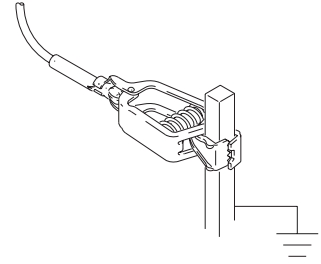

- 6.** Testaa pistoolin maadoitus megaohmimittarilla. Lukeman on oltava < 1 megaohmia. Katso korjausopasta.

Test de aarding van het pistool een megohmmeter. De aflezing moet < 1 megohm zijn. Zie de reparatiehandleiding.

Проверьте заземление пистолета при помощи мегаомметра. Показание должно быть < 1 мегома. Обратитесь к руководству по ремонту.

Megohmmetreyle tabancanın toprağını kontrol edin. Okunan değer < 1 megohm olmalıdır. Onarım kitapçığına bakın.

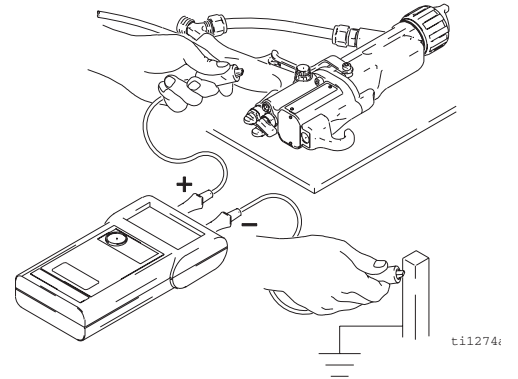

t11274r



309291, 309292

- 7.** Tarkista, että materiaalin vastus täyttää sähköstaattiselle ruiskutukselle asetetut vaatimukset. Katso korjausopasta.



309291, 309292

Controleer of de materiaalweerstand voldoet aan de vereisten voor elektrostatisch spuitmateriaal. Zie de reparatiehandleiding.

Убедитесь, что удельное сопротивление материала соответствует требованиям для электростатического окрашивания. Обратитесь к руководству по ремонту.

Malzeme özdirencinin elektrostatik püskürtme için uygun olduğundan emin olun. Onarım kitapçığına bakın.

- 8.** Liitä poistoputki.

Sluit de uitlaatbuis aan.

Подключите трубу отвода воздуха.

Çıkış borusunu bağlayın.

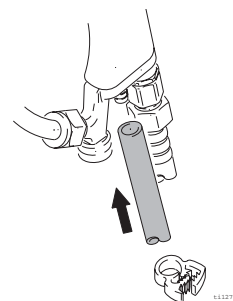

- 9.** Liitä nesteletku.

Sluit de materiaalslang aan.

Подключите шланг подачи жидкости.

Akışkan hortumunu bağlayın.

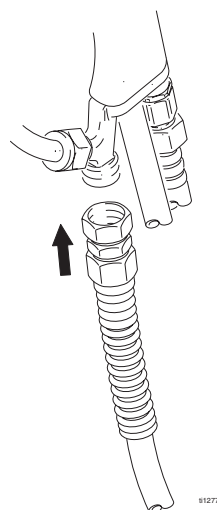

10. Huuhtele tarvittaessa, sivu 25.



Indien nodig spoelen, zie blz. 25.



При необходимости, промойте, стр. 25.



Gerekirse temizleyin, sayfa 25.

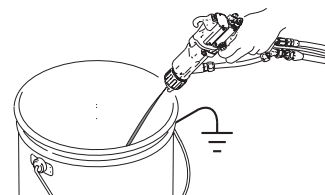

ti1276a

11. Säädä ilmasuutin.

Plaats de luchtkap.

Установите воздушный наконечник.

Hava kapağını konumlandırın.



12. Avaa puhaltimen ilmansäätöventtiili kokonaan.

Het stelventiel voor de lucht volledig open draaien.

Полностью откройте клапан регулировки подачи воздуха распыления.

Fan hava ayar valfini tamamen açın.

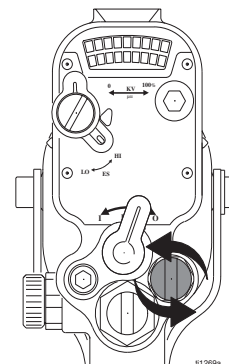

s1269a

13. Avaa nesteensäätöventtiili kokonaan.

Het stelventiel voor het materiaal volledig open draaien.

Полностью откройте клапан регулировки подачи жидкости.

Akışkan ayar valfini tamamen açın.

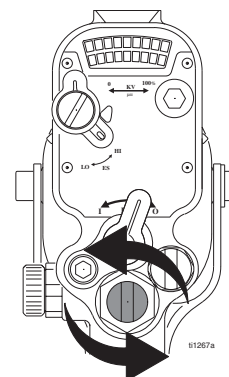

s1267a

- 14.** Avaa hajotusilman vastusvastaventtiili kokonaan.
Het begrenzingsventiel voor de vernevelingslucht volledig open draaien.
Полностью откройте клапан подачи воздуха распыления.
Atomize hava kısıcı valfi tamamen açın.

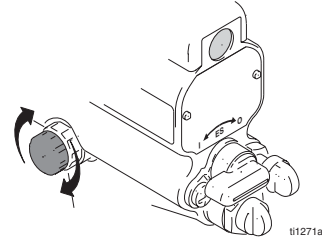

- 15.** Tarkista, että ES PÄÄLLÄ/POIS -kytkin on asennossa OFF (0).
Controleer of de ES ON/OFF-schakelaar op OFF (0) staat.
Убедитесь, что переключатель электростатического заряда ON/OFF находится в положении OFF (0).
ES ON/OFF anahtarının OFF (0) konumunda olup olmadığını kontrol edin.

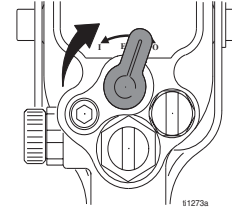

- 16.** Käynnistä pumppu. Säädä nestesäädintä, kunnes virtaus pistoolista kulkee 200–300 mm ennen putoamista. Jos nestepaine on alle 5 psi (0,04 MPa; 0,4 bar) tai yli 20 psi (0,14 MPa; 1,4 bar), on tavallisesti suositeltavaa vaihtaa erikokoinen suutin.
Start de pomp. Stel de materiaalregelaar zo in dat de straal uit het pistool er 8-12 inch. (200-300 mm) uitspuit voor deze naar beneden afbuigt. Normaal gesproken wordt het geadviseerd om een ander formaat sproeikop te gebruiken als de materiaal-druk hierbij onder 5 psi (0,04 MPa; 0,4 bar) of boven 20 psi (0,14 MPa; 1,4 bar) is.
Запустите насос. Отрегулируйте регулятор подачи жидкости таким образом, чтобы струя из пистолета распылялась перед ее падением на расстоянии 8-12 дюймов (200-300 мм). Обычно, если давление жидкости ниже 5 psi (0,04 МПа; 0,4 бар) или выше 20 psi (0,14 МПа; 1,4 бар), рекомендуется заменить распылительное сопло.

Pompayı çalıştırın. Akışkan regülatörünü tabanca ucundan çıkışın 8-12 in. (200-300 mm)'lik bir mesafeyi kat edecek şekilde ayarlayın. Genellikle akışkan basıncı 5 psi (0,04 MPa; 0,4 bar)'in altındaysa veya 20 psi (0,14 MPa; 1,4 bar)'in üzerindeyse, meme değiştirilmesi tavsiye edilir.

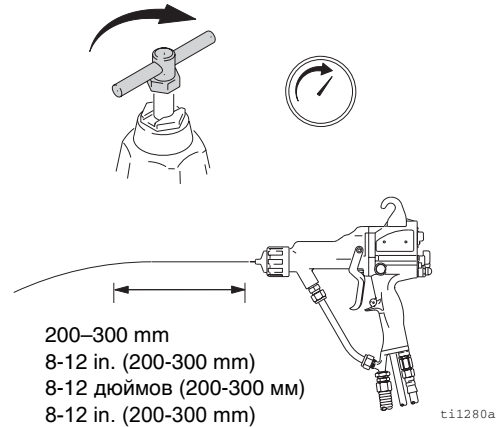

309291, 309292

- 17.** Säädä pistoolin ilmasäädin tuottamaan vähintään 40 psi (0,28 Mpa; 2,8 bar) paine, kun pistooli liipaistaan, jotta teho on mahdollisimman suuri. Katso oikealla olevaa taulukkoa.

Stel de luchtregeelaar zo in dat er minimaal 40 psi (0,28 MPa; 2,8 bar) bij het pistool is als de trekker wordt ingedrukt om een optimaal spuitrendement te krijgen. Zie de tabel rechts.

Для максимальной эффективной работы установите регулятор воздуха пистолета на подачу воздуха с минимальным давлением 40 psi (0,28 МПа; 2,8 бар) при нажатии на спусковой курок. См. таблицу справа.

Maksimum transfer verimi için hava tabanca regülatörünü, tabanca tetiklendiğinde minimum 40 psi (0,28 MPa; 2,8 bar)'lık basınç yaratacak şekilde ayarlayın. Sağdaki tabloya bakın.

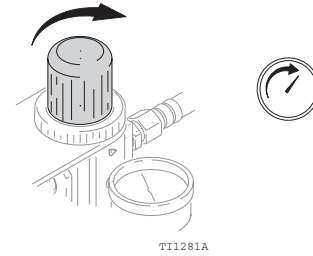

Ilmaletkun pituus* Lengte luchtslang* Длина воздушного шланга* Hava Hortum* Uzunluğu	Säätimen asetus** Instelling regelaar** Настройка регулятора** Regülatör Ayarı**
15 (4,6)	50 (0,35; 3,5)
25 (7,6)	60 (0,42; 4,2)
50 (15,3)	75 (0,52; 5,2)

*Halkaisija 8 mm (5/16") / * diameter 5/16 in. (8 mm) / * диаметр 5/16 дюйма (8 мм) / * 5/16 in. (8 mm) çap
**Pistooli liipaistu / ** Trekker pistool ingedrukt / **С нажатым курком пистолета / **Tabanca tetikli

- 18.** Testaa ruiskutuskuvio. Tarkista hajotus. Jos pienimmällä paineella ilmenee liikaa hajotusta, säädä vastusvastaventtiiliä. Jos hajotus on riittämätön, lisää ilmanpainetta.

Spuut een testpatroon. Controleer de verneveling. Als er te sterke verneveling is op minimum druk, stel dan het begrenziingsventiel bij. Als de verneveling onvoldoende is, verhoog dan de luchtdruk.

Покрасьте испытательный образец. Проверьте распыление. При слишком сильном распылении с минимальным давлением, отрегулируйте ограничительный клапан. При недостаточном распылении увеличьте давление воздуха.

Test kalıbı (patern) püskürtün. Atomizasyonu kontrol edin. Eğer minimum basınç altında aşırı atomizasyon oluşursa, kısıtlayıcı valfi ayarlayın, hava basıncını arttırın.

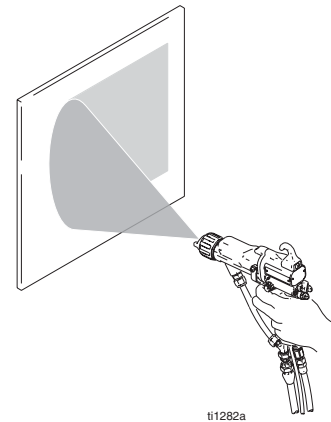

- 19.** Säädä puhaltimen ilmansäätöventtiiliä myötäpäivään, jos haluat pyöreämmän kuvion, tai vastapäivään, jos haluat leveämmän kuvion.

Stel de stelkraan voor de ventilatorlucht in: naar rechts draaien voor een ronder patroon, naar links voor een breder patroon.

Отрегулируйте клапан воздуха распыления: по часовой стрелке для более круглого пятна распыления и против часовой стрелки для более широкого пятна распыления.

Fan hava ayar valfini ayarlayın: Daha eğrisel kalıp için saat yönünde, daha geniş desen için saat yönünün tersine.

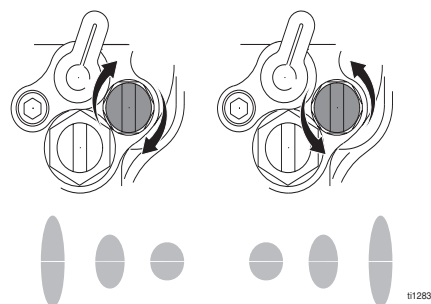

- 20.** Käännä ES PÄÄLLÄ/POIS -kytkin asentoon ON (I).

Draai de ES ON/OFF-schakelaar op ON (I).

Установите переключатель электростатического заряда ON/OFF в положение ON (I).

ES ON/OFF anahtarını ON (I) konumuna getirin.

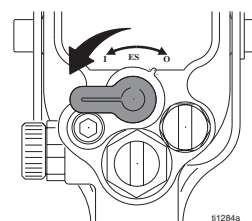

- 21.** Tarkista, että ES-merkkivalo palaa tai että näytössä on valo. Jos näin ei ole, katso kohta **Vianetsintä** sivulla 38.

Controleer of de ES-indicator of –display verlicht is. Is dat niet het geval, zie dan **Problemen opsporen en verhelpen** op blz. 38.

Убедитесь, что индикатор или дисплей электростатического заряда светится.

В противном случае см. раздел **Устранение неисправностей**, стр. 38.

ES göstergesinin veya ekranının yanıp yanmadığını kontrol edin. Eğer yanmıyorsa sayfa 38'da **Arıza Tespiti**, bölümüne bakın.

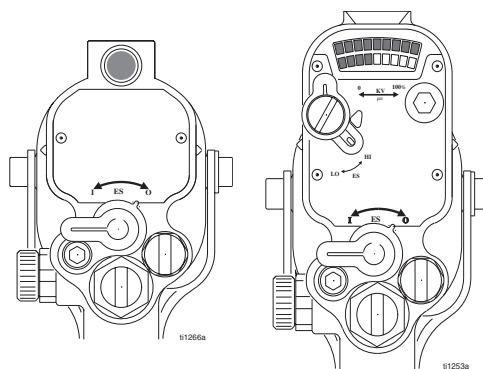

- 22.** Ruiskuta testikappale. Tarkista, että peitto on reunoissa riittävä. Jos peitto on huono, katso kohta **Vianetsintä** sivulla 37.

Spuit een proefstuk. Kijk of de dekking op de randen goed is. Als de dekking niet goed is, zie dan **Problemen opsporen en verhelpen** op blz. 37.

Покрасьте испытательный образец. Осмотрите края и убедитесь в их нормальной окраске. При недостаточном покрытии слоем краски см. раздел **Устранение неисправностей**, стр. 37.

Test parçasına püskürtme yapın. Kapsama için kenarları inceleyin. Eğer dönüş zayıfsa sayfa 37'daki **Arıza Tespiti**, bölümüne bakın.

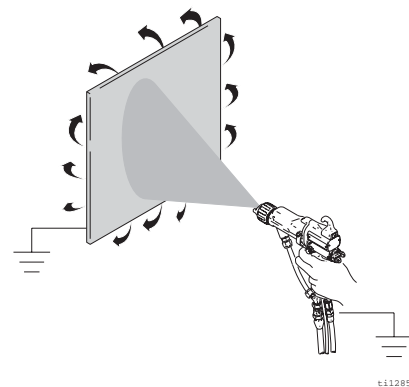

Huuhtelu / Spoelen / Промойте насос / Devir-daim

 VAROITUS	  	 WAARSCHUWING
<p>Lue kohta Tulipalon, räjähdysten ja sähköiskun vaara sivulla 4. Noudata kohtien 1-6 ohjeita ennen ensimmäistä käyttökertaa ja vaihtaessasi värejä, ennen kuin neste pääsee kuivumaan, päivän lopussa sekä ennen pistoolin varastointia.</p>		<p>Lees Gevaar van brand, explosie en elektrische schokken op blz. 4. Volg onderstaande stappen 1-6 wanneer u het pistool voor de eerste keer gebruikt, van kleur wisselt, voordat het materiaal opdroogt, aan het einde van de dag en voordat u het pistool opbergt.</p>
 ПРЕДУПРЕЖДЕНИЕ	  	 UYARI
<p>Прочитайте раздел Опасность пожара, взрыва и поражения электрическим током, стр. 4. Выполните действия пунктов 1-6, приведенных ниже, при использовании пистолета в первый раз, при замене цвета, перед высыханием жидкости и перед хранением пистолета.</p>		<p>Sayfa 4'deki Yangın, Patlama ve Elektrik Çarpma Tehlikesi bölümlerini okuyun. Tabancayı ilk kez kullanırken, renkleri değiştirirken, akışkan kurumadan önce, günün sonunda, ve tabancayı depoya kaldırmadan önce 1-6 adımlarını takip edin.</p>

1. Käännä ES PÄÄLLÄ/POIS -kytkin asentoon OFF (0).



Draai de ES ON/OFF schakelaar op OFF (0).



Установите переключатель электростатического заряда ON/OFF в положение OFF (0).



ES ON/OFF anahtarını OFF (0) konumuna getirin.

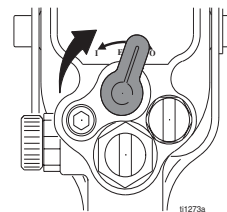

2. Poista paine, sivu 27.



Ontlast de druk zie blz. 27.



Сбросьте давление, см. стр. 27.

Basınç Tahliyesi, sayfa 27.

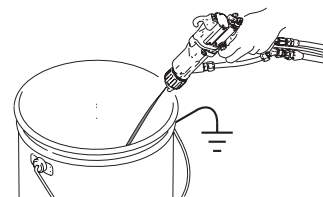

- 3.** Vaihda nestelähteeksi liuotin **tai** irrota nesteletku ja kytke liuottimen syöttöletku pistooliin.

Zet de materiaalbron om naar oplosmiddel **of** ontkoppel de materiaalleiding en sluit een aanvoerleiding met oplosmiddel aan op het pistool.

Замените подачу с жидкости на растворитель **или** отсоедините линию подачи жидкости от пистолета и подсоедините к нему линию подачи растворителя.

Akışkan kaynağını solvante değiştirin, **veya** boru bağlantısını kesin ve solvent tedarik hattını tabancaya bağlayın.

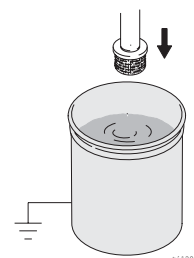

- 4.** Suuntaa pistooli maadoitettuun metalliastiaan. Huuhtele niin kauan, että pistoolista tulee puhdasta liuotinta.

Richt het pistool in een geaarde metalen opvangbak. Blijf spoelen tot er helder oplosmiddel uit het pistool komt.

Направьте пистолет в заземленную металлическую емкость. Промывайте до тех пор, пока из пистолета не будет распыляться чистый растворитель.

Tabancayı topraklanmış metal kovaya doğru tutun. Tabancadan temiz solvent akana kadar temizleyin.

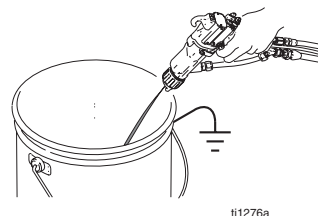

- 5.** Poista paine, sivu 27.



Ontlast de druk zie blz. 27.



Сбросьте давление, см. стр. 27.

Basınç tahliyesi, sayfa 27.

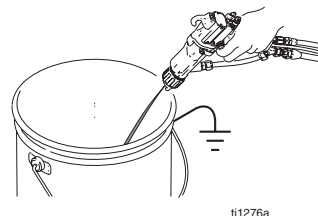

- 6.** Ripusta pistooli koukusta. Suuttimen on osoitettava alaspäin.

Hang het pistool aan de haak. De sproeikop (nozzle) moet omlaag gericht zijn.

Повесьте пистолет на крючок. Распылительная насадка должна быть направлена вниз.

Tabancayı çengelinden asın. Ağız aşağı dönük olmalıdır.

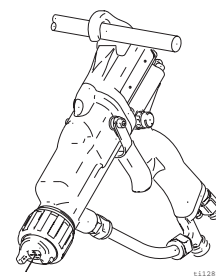

Paineenpoisto / Drukontlasting / Сброс давления / Basınç Tahliyesi

Noudata kohtien 1-5 ohjeita lopettaessasi ruiskutuksen sekä ennen laitteen puhdistamista, tarkastamista tai korjaamista.		Volg stappen 1-5 wanneer u ophoudt met spuiten, vóór reiniging, controle of reparaties aan de apparatuur.
Выполните действия 1-5 при прекращении распыления, а также перед чисткой, проверкой или ремонтом оборудования.		Boya püskürtmeyi durdurduğunuzda ve cihazın temizliğini, kontrol veya onarımını yapmadan önce 1-5 adımlarını takip edin.

1. Käännä ES PÄÄLLÄ/POIS -kytkin asentoon OFF (0).



Draai de ES ON/OFF schakelaar op OFF (0).



Установите переключатель электростатического заряда ON/OFF в положение OFF (0).



ES ON/OFF anahtarını OFF (0) konumuna getirin.

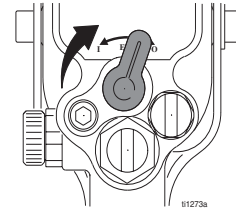

2. Sulje ilmanpoistiventtiili nestelähteeseen ja pistooliin.

Sluit de ontluchtungskraan naar de materiaalbron en het pistool.

Закройте клапан подачи воздуха к источнику жидкости и на пистолет.

Akışkan kaynağı ve tabancayı besleyen hava sızdırma valfini kapatın.

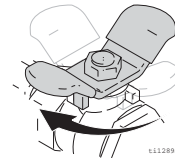

3. Osoita pistoolilla maadoitettuun metalliasiaan ja vedä liipaisimesta.

Spruit met het pistool in een geaarde metalen opvangbak.

Нажмите курок и направьте пистолет в заземленную металлическую емкость.

Tabancayı topraklanmış metal kovanın içine doğru tetikleyin.

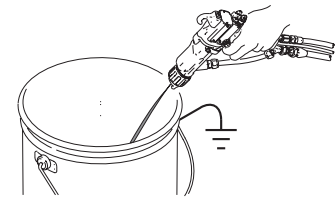

-
- 4.** Avaa nesteen tyhjennysventtiili. Tyhjennä neste astiaan. Anna venttiilin olla auki, kunnes ryhdyt ruiskuttamaan.

Open de aftapkraan voor het materiaal. Vang het uitstromende materiaal op in een bak. Laat de kraan open tot u klaar bent om te gaan spuiten.

Откройте клапан слива жидкости. Используйте емкость для сбора сливаемой жидкости. Оставьте клапан открытым до момента готовности к распылению.

Akışkan drenaj valfini açın. Boşalan akışkan için hazne kullanın. Püskürtmeye hazır olana kadar valfi açık bırakın.

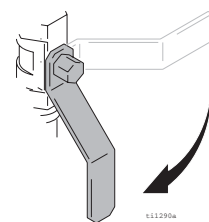

-
- 5.** Jos suutin tai letku ovat täysin tukossa tai paine ei poistu täysin, avaa hitaasti letkuliitintä. Puhdista sitten suutin ja/tai letku.

Als de sproeikop of de slang helemaal is verstopt of de druk niet volledig ontlast is, draai dan langzaam de slangkoppeling iets los. Verwijder nu de verstopping uit de sproeikop of de slang.

Если распылитель или шланг пистолета-распылителя полностью засорились, или давление не было полностью сброшено, медленно ослабьте муфту на конце шланга. Очистите форсунку или шланг.

Eğer boynuz veya hortum tamamen tıkalıysa veya basınç tamamen tahliye edilmediyse, hortum sonundaki bağlantıyı yavaşça gevşetin. Şimdi boynuz veya hortumu temizleyin.

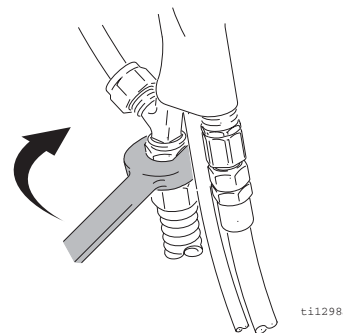

Sammutus / Uitzetten / Остановка / Каратма

<p>Noudata kohtien ohjeita 1-2 työvuoron lopussa sekä ennen laitteen puhdistamista, tarkastamista tai korjaamista.</p>		<p>Volg stappen 1-2 aan het einde van de dienst en vóór reiniging, controle, of reparaties aan de apparatuur.</p>
<p>В конце рабочей смены и перед чисткой проверкой или ремонтом оборудования выполните действия 1-2.</p>		<p>Vardiyanın sonunda ve temizlemeden, kontrol etmeden, veya teçhizatı onarmadan önce 1-2 adımlarını takip edin.</p>

1. Huuhtele, sivu 25.



Spoelen, zie blz. 25.



Промывка, стр. 25.



Temizleme, sayfa 25.

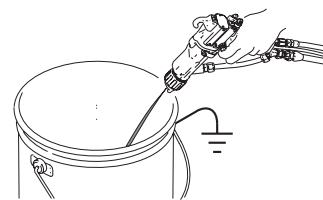

t11276a

2. Ripusta pistooli koukusta. Suuttimen on osoitettava alaspäin.

Hang het pistool aan de haak. De sproeikop (nozzle) moet omlaag gericht zijn.

Повесьте пистолет на крючок. Распылительная насадка должна быть направлена вниз.

Tabancayı çengelinden asın. Ağızı aşağı dönük olmalıdır.

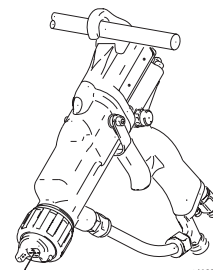

t11288a

Kunnossapito / Onderhoud / Обслуживание / Bakim

Puhdista pistooli päivittäin / Reinig het pistool dagelijks /
Чистите пистолет ежедневно / Tabancayı Her Gün Temizleyin

1. Huuhtele, sivu 25.



Spoelen, zie blz. 25.



Промывка, стр. 25.



Temizleyin, sayfa 25.

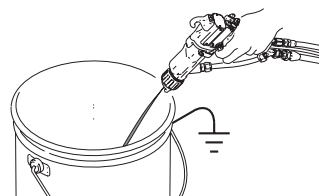

ti1276a

2.

a. Puhdista pistooli ulkopuolelta sopivalla sähköä johtamattomalla liuottimella. Suuntaa pistooli alaspäin.

Reinig de buitenzijde van het pistool met een niet-geleidend geschikt oplosmiddel. Houd het pistool naar beneden gericht.

Почистите внешнюю поверхность пистолета совместимым растворителем, не проводящим тока. Направляйте пистолет вниз.

Tabancanın dışını iletken olmayan, uygun bir solventle temizleyin. Tabancayı aşağı doğru tutun.

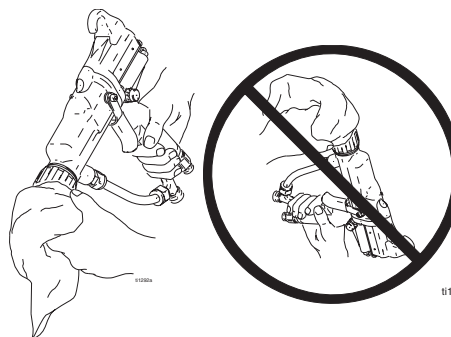

ti1295a

b. Käytä pehmeää kosteaa liinaa.

Gebruik een zachte vochtige doek.

Используйте мягкую влажную ткань.

Yumuşak, ıslak bir bez kullanın.

c. Älä upota pistoolia nesteeseen.

Het pistool niet onderdompelen.

Не погружайте пистолет в жидкость.

Tabancayı solvente daldırmayın.



ti1293a



ti1294a

3. Poista ilmasuutin.

Verwijder de luchtkap.

Снимите воздушный наконечник.

Boynuzu sökün.

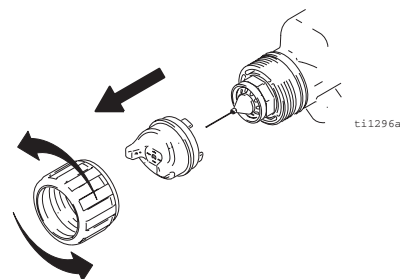
**4.** Puhdista ilmasuutin, kiinnitysrengas ja suutin pehmeällä harjalla ja sopivalla sähköä johtamattomalla liuottimella.

Reinig de luchtkap, de klemring en de sproeikop met een zachte borstel en een niet-geleidend geschikt oplosmiddel.

Почистите воздушный наконечник, фиксирующее кольцо и распылитель мягкой щеткой и совместимым растворителем, не проводящим тока.

Boynuzu, durdurma halkasını, ve memeyi yumuşak bir fırça ve iletken olmayan uygun bir solventle temizleyin.

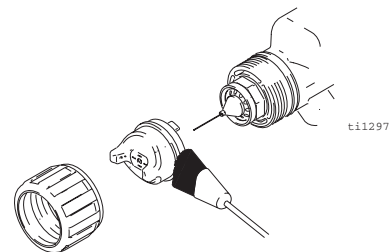
**5.** Puhdista ilmasuuttimen reiät hammastikulla tai muulla pehmeällä työvälineellä. Älä käytä metallisia työvälineitä.

Reinig de gaten in de luchtkap met een tandenstoker of een ander zacht gereedschap. Geen metalen gereedschap gebruiken.

Используйте зубочистку или другой мягкий инструмент для чистки отверстий воздушного наконечника. Не используйте металлические инструменты.

Boynuz deliklerini temizlemek için kürdan veya bir başka yumuşak alet kullanın. Metal aletler kullanmayın.

**6.** Asenna ilmasuutin uudelleen. Kiristä hyvin.

Breng de luchtkap weer aan. Alle fittingen stevig vastdraaien.

Установите воздушный наконечник. Как следует затяните.

Kapağı yeniden takın. Emniyetli bir şekilde sıkın.

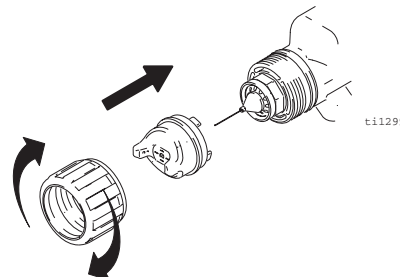

**Päivittäinen kunnossapito / Dagelijkse zorg voor het systeem /
Ежедневное обслуживание / Günlük Sistem Bakımı**

1. Poista paine, sivu 27.



Ontlast de druk zie blz. 27.



Сбросьте давление, см. стр. 27.

Basınç tahliyesi, sayfa 27.

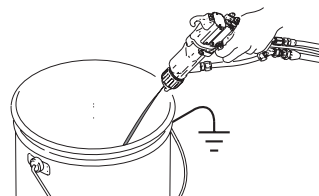

ti1276a

2. Puhdista nesteen- ja ilmansuodattimet.

Reinig de materiaal- en luchtfilters.

Почистите фильтры жидкости и воздуха.

Akışkan ve hava filtrelerini temizleyin.

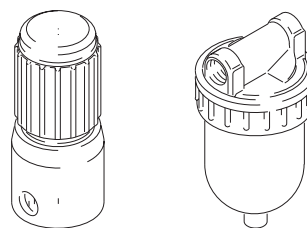

3. Tarkasta nestevuotojen varalta. Kiristä kaikki liitokset.

Controleer op vloeistoflekken. Alle fittingen vastdraaien.

Убедитесь в отсутствии утечек. Подтяните все фитинги.

Akışkan sızıntılarını kontrol edin. Tüm bağlantıları sıkın.

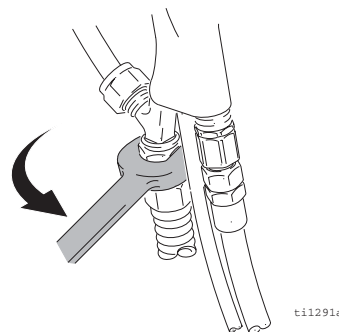

ti1291a

4. Puhdista työkappaleen ripustimet. Käytä kipinää muodostamattomia työkaluja.

Reinig de hangers voor de spuitobjecten. Gebruik gereedschap dat niet vonkt.

Почистите подвески для деталей. Используйте инструмент, не дающий искр.

Çalışma parçalarının askılarını temizleyin. Kıvılcım çıkarmayan aletler kullanın.

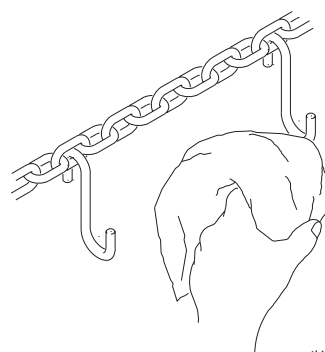

ti1300a

-
- 5.** Tarkista liipaisimen (T) ja venttiilien liikkuminen (V).
Voitele tarvittaessa.



Controleer de trekkerbeweging (T) en de kraan-
beweging (V). Zo nodig smeren.

Проверьте движение курка (Т) и работу
клапанов (V). При необходимости, смажьте.

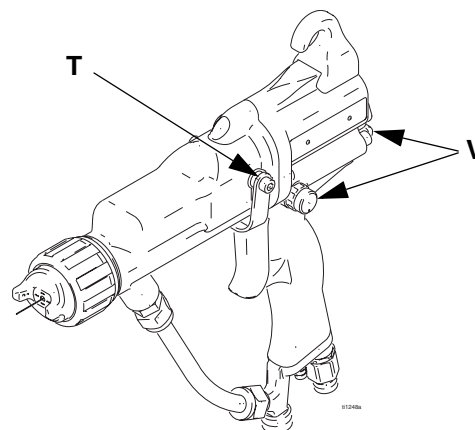
Tetiğin (T) ve valflerin (V) hareketini kontrol edin.
Gerekirse yağlayın.



Vianetsintä / Storingen opsporen en verhelpen / Устранение неисправностей / Arıza Tespiti

Poista paine ennen laitteen tarkistusta tai korjausta, sivu 27.	 	Ontlast de druk vóór controle of reparatie van de apparatuur; zie blz. 27.
Сбросьте давление перед проверкой или ремонтом оборудования, стр. 27.		Donanımı kontrol etmeden veya onarmadan önce sayfa 27'da görüldüğü şekilde basıncı tahliye edin.









HUOM: Tarkista kaikki vianetsinnän ratkaisut ennen pistoolin purkamista. Jotkut ongelmat johtuvat ilman ja nesteen väärästä suhteesta.

OPMERKING: Controleer alle oplossingen voor de problemen voordat u het pistool uit elkaar haalt. Bepaalde problemen kunnen het gevolg zijn van een onjuist evenwicht van lucht- en materiaal- instellingen.

ПРИМЕЧАНИЕ: Перед разборкой пистолета попробуйте выполнить все рекомендации по устранению неисправностей. Некоторые проблемы объясняются неправильным соотношением воздуха и жидкости.



NOT: Tabancayı demonte etmeden önce tüm Arıza Tespiti çözümlerini kontrol edin. Bazı sorunlar hava ve akışkanın uygun olmayan dengesinde oluşur.

Ongelma / Probleem / Неисправность / Sorun	Syy / Oorzaak / Причина / Olası Sebepler	Ratkaisu / Oplossing / Метод устранения / Çözüm
Nestevirtaus on epätasainen tai katkeilee. Onregelmatige, sputterende werking. Дрожание или шипение распыляемой струи. Titrek veya tükürme şeklinde püskürtme.	Ei nestettä. Geen materiaal. Нет жидкости. Akışkan yok.	Lisää nestettä. Materiaal bijvullen. Долейте жидкость в устройство подачи. Yeniden doldurun.
	Suutin/pesä irronnut, likainen tai vaurioitunut. Losse, vuile, beschadigde sproeikop/zitting. Ослабленное крепление, загрязненный или поврежденный распылитель/седло. Gevşek, kirli, hasarlı meme/conta.	 309291, 309292
	Nestesyötössä on ilmaa. Lucht in materiaalleiding. Воздух в подаваемой жидкости. Akışkan tedarikinde hava var	Tarkista nestelähde. Controleer de materiaalbron. Проверьте устройство подачи жидкости. Akışkan kaynağını kontrol edin.

Ongelma / Probleem / Неисправность / Sorun	Syy / Oorzaak / Причина / Olası Sebepler	Ratkaisu / Oplossing / Метод устранения / Çözüm
<p>Virheellinen ruiskutuskuvio. Spuitpatroon niet goed. Ненормальное распыление. Hatalı püskürtme kalibi.</p> 	<p>Vioittunut suutin tai ilmasuutin. Beschadigde sproeikop of luchtkap. Поврежденный распылитель или наконечник. Hasarlı meme veya boynuz.</p>	<p>Vaihda. Vervangen. Замените. Değiştirin.</p>
	<p>Ilmasuuttimeen tai suuttimeen on kertynyt nestettä. Materiaal aangekoekt op luchtkap of sproeikop. Жидкость скапливается на наконечнике или распылителе. Meme ve boynuzda birikmesi.</p>	<p>Puhdista, sivu 30. Reinigen, zie blz. 30. Почистите, стр. 30. Temizleyin, sayfa 30.</p>
	<p>Puhaltimen ilmanpaine on liian korkea. Luchtdruk van ventilator te hoog. Слишком высокое давление воздуха распыления. Fan hava basıncı çok yüksek.</p>	<p>Vähennä painetta. Verminder de luchtdruk. Уменьшите. Azaltın.</p>
	<p>Neste on liian ohutta. Het materiaal is te dun. Слишком тонкая струя жидкости. Akışkan çok ince.</p>	<p>Paksunna maalia. Verhoog de viscositeit. Увеличьте вязкость. Viskoziteyi arttırın.</p>
	<p>Nestepaine liian pieni. Materiaaldruk te laag. Слишком низкое давление жидкости. Akışkan basıncı çok düşük.</p>	<p>Nosta painetta. Vergroot de materiaaldruk. Увеличьте. Arttırın.</p>
	<p>Puhaltimen ilmanpaine on liian matala. Luchtdruk van ventilator te laag. Слишком низкое давление воздуха распыления. Fan hava basıncı çok düşük.</p>	<p>Nosta painetta. Vergroot de materiaaldruk. Увеличьте. Arttırın.</p>
	<p>Neste on liian paksua. Het materiaal is te dik. Слишком толстая струя жидкости. Akışkan çok koyu.</p>	<p>Alenna viskositeettia. Verlaag de viscositeit. Уменьшите вязкость. Viskoziteyi azaltın.</p>
	<p>Liian paljon nestettä. Te veel materiaal. Слишком много жидкости. Çok fazla akışkan.</p>	<p>Vähennä virtausta. Verminder het debiet. Уменьшите расход. Akışkanı azaltın.</p>
<p>Viiruja. Strepen. Полосы. Çizgiler.</p>	<p>Päällekkäisyys ei ole 50 %. Er was geen 50% overlapping. Не было 50% перекрытия. %50 üstüste gelme uygulanmamış.</p>	<p>Ruiskuta 50 % edellisen päälle. Overlapping van 50%. Перекрывайте проходы на 50%. %50 üstüste getirin.</p>
	<p>Likainen tai vaurioitunut ilmasuutin. Vuile of beschadigde luchtkap. Загрязненный или поврежденный наконечник. Kirlı veya hasarlı hava kapağı.</p>	<p>Puhdista tai vaihda, sivu 30. Reinigen of vervangen, zie blz. 30. Почистите или замените, стр. 30. Temizleyin veya değiştirin, sayfa 30.</p>

Ongelma / Probleem / Неисправность / Sorun	Syy / Oorzaak / Причина / Olası Sebepler	Ratkaisu / Oplossing / Метод устранения / Çözüm
<p>Suihku sumuuntuu liikaa. Uitzonderlijke spuitmist. Слишком большое облако распыления. Aşırı püskürtme tozuması.</p>	<p>Ilman hajotuspaine liian korkea. De luchtdruk voor de verneveling te hoog. Очень высокое давление воздуха распыления. Atomize hava basıncı çok yüksek.</p>	<p>Sulje vastusvastaventtiiliä hieman tai laske ilmanpaine mahdollisimman alhaiseksi. Täysi jännite edellyttää pistoolille vähintään 40 psi (0,28 MPa; 2,8 bar) painetta. Sluit het begrenzingsventiel een stukje of verlaag de luchtdruk tot een zo laag mogelijke stand; voor de volledige spanning is minimaal 40 psi (0,28 MPa; 2,8 bar) op het pistool vereist. Прикройте ограничительный клапан или уменьшите давление воздуха насколько это возможно; при полном напряжении давление на пистолете должно быть 40 psi (0,28 МПа; 2,8 бар). Kısıcı valfi biraz kapatın, veya hava basıncını mümkün olduğu kadar azaltın; tabancada tam voltaj için minimum 40 psi (0,28 MPa; 2,8 bar) gereklidir.</p>
	<p>Neste on liian ohutta. Het materiaal is te dun. Слишком тонкая струя жидкости. Akışkan çok ince.</p>	<p>Paksunna maalia. Verhoog de viscositeit. Увеличьте вязкость. Viskoziteyi arttırın.</p>
<p>"Appelsiinipinta". "Sinaasappelschil"-resultaat. Окрашенная поверхность имеет вид "кожуры апельсина". "Portakal Kabuğu" görüntüsüne sahip son kat</p>	<p>Liian alhainen hajotusilman paine. De vernevelingsluchtdruk is te laag. Слишком низкое давление воздуха распыления. Atomize hava basıncı çok yüksek.</p>	<p>Avaa hajotusilman venttiiliä enemmän tai lisää pistoolin tuloilman painetta. Käytä mahdollisimman pientä ilmanpainetta. Open de vernevelingsluchtkraan verder of verhoog de inlaatdruk van het pistool; gebruik een zo laag mogelijke luchtdruk. Больше откройте клапан распыления воздуха или увеличьте давление воздуха на входе пистолета; используйте самое низкое допустимое давление. Atomize hava valfini daha fazla açın veya tabanca hava giriş basıncını arttırın; gerekli olan en düşük hava basıncını kullanın</p>
	<p>Huonosti sekoitettu tai suodatettu neste. Niet goed gemengd of gefilterd materiaal. Плохо смешанная или плохо отфильтрованная жидкость. Kötü karıştırılmış veya filtrelenmiş akışkan.</p>	<p>Sekoita tai suodata neste uudelleen. Het materiaal opnieuw mengen of filteren. Повторно перемешайте или отфильтруйте жидкость. Akışkanı yeniden karıştırın veya yeniden filtreleyin.</p>
	<p>Neste on liian paksua. Het materiaal is te dik. Слишком толстая струя жидкости. Akışkan çok koyu.</p>	<p>Alenna viskositeettia. Verlaag de viscositeit. Уменьшите вязкость. Viskoziteyi azaltın.</p>

Ongelma / Probleem / Неисправность / Sorun	Syy / Oorzaak / Причина / Olası Sebepler	Ratkaisu / Oplossing / Метод устранения / Çözüm
Huono peitto. Slechte dekking. Плохое наложение. Kötü dönüş.	ES PÄÄLLÄ/POIS -kytkin asennossa OFF (0). ES ON/OFF schakelaar op OFF (0). Переключатель электростатического заряда ON/OFF установлен в положение OFF (0). ES ON/OFF anahtarını OFF (0) konumuna getirin.	Käännä asentoon PÄÄLLÄ (I). Draai hem op ON (I). Установите в положение ON (I). ON (I)'a getirin.
	Pistoolin ilmanpaine liian alhainen. De luchtdruk in het pistool is te laag. Слишком низкое давление воздуха пистолета. Tabanca hava basıncı çok düşük.	Tarkista pistoolille tuleva ilmanpaine. Täysi jännite edellyttää pistoolille vähintään 40 psi (0,28 MPa; 2,8 bar) painetta. Controleer de luchtdruk naar het pistool; om de maximale spanning te bereiken is minimaal 40 psi (0,28 MPa; 2,8 bar) op het pistool vereist. Проверьте давление подачи воздуха в пистолет; при полном напряжении давление на пистолете должно быть 40 psi (0,28 МПа; 2,8 бар). Tabancaya hava basıncını kontrol edin; tam voltaj için tabancadaki minimum basınç minimum 40 psi (0,28 MPa; 2,8 bar)'dir.
	Ilman hajotuspaine liian korkea. De luchtdruk voor de verneveling te hoog. Очень высокое давление воздуха распыления. Atomize hava basıncı çok yüksek.	Vähennä painetta. Verminder de luchtdruk. Уменьшите. Azaltın.
	Nestepaine liian korkea. Vloeistofdruk te hoog. Слишком высокое давление жидкости. Akışkan basıncı çok yüksek.	Vähennä painetta. Verminder de luchtdruk. Уменьшите. Azaltın.
	Pistoolin ja osan etäisyys väärä. Onjuiste afstand tussen pistool en te spuiten object. Неправильное расстояние от пистолета до окрашиваемой детали. Tabanca-parça mesafesi hatalı.	Etäisyyden on oltava 200–300 mm. Moet 8-12 inch (200-300 mm) zijn. Должно быть 8-12 дюймов (200-300 мм). 8-12 in. (200-300 mm) olmalıdır.
	Huonosti maadoitetut osat. Slecht geaarde onderdelen. Плохо заземленные детали. Kötü bir şekilde topraklanmış parçalar.	Vastuksen on oltava < 1 megaohmia. Puhdista työkappaleen ripustimet. De weerstand moet < 1 megohm zijn. Reinig de hangers voor de spuitobjecten. Сопротивление должно быть < 1 мегома. Почистите подвески для деталей. Direnç < 1 megohm olmalıdır. İş parçası askılarını temizleyin.

Ongelma / Probleem / Неисправность / Sorun	Syy / Oorzaak / Причина / Olası Sebepler	Ratkaisu / Oplossing / Метод устранения / Çözüm
Huono peitto (jatkuu). Slechte dekking (vervolg). Плохое наложение (продолжение). Kötü dönüş (devam).	Pistoolin vastus viallinen. Defecte pistoolweerstand. Неисправно сопротивление пистолета. Hatalı tabanca direnci.	Tarkista vastus, sivu 19. Controleer de weerstand, zie blz. 19. Проверьте сопротивление, стр. 19. Direnci kontrol edin, sayfa 19.
	Alhainen nesteen vastus. Lage materiaalweerstand. Низкое удельное сопротивление жидкости. Düşük akışkan özdirenci.	Tarkista nesteen vastus. Controleer de materiaalweerstand. Проверьте удельное сопротивление жидкости. Akışkan özdirencini kontrol edin.  309291, 309292
ES-merkkivalo tai jännite-/virtanäyttö ei pala. De ES-indicator of de display voor de spanning/stroom licht niet op. Индикатор электростатического заряда или дисплей напряжения/тока не светится. ES göstergesi veya voltaj/akım ekranı yanmıyor.	ES PÄÄLLÄ/POIS -kytkin asennossa OFF (0). ES ON/OFF schakelaar op OFF (0). Переключатель электростатического заряда ON/OFF установлен в положение OFF (0). ES ON/OFF anahtarını OFF (0) konumuna getirin.	Käännä asentoon PÄÄLLÄ (I). Draai hem op ON (I). Установите в положение ON (I). ON (I)'a getirin.
	Ei virtaa. Geen elektrische netspanning. Отсутствует напряжение питания. Güç yok.	Korjaa pistooli. Repareer het pistool. Отремонтируйте пистолет. Tabancayı onarın.  309291, 309292
Jännite-/virtanäyttö pysyy punaisena (vain Smart-pistoolit). De display voor de spanning/stroom blijft op rood staan (alleen bij intelligente pistolen). Дисплей напряжения/тока светится красным цветом (только интеллектуальные модели). Voltaj/akım ekranı sürekli kırmızı (sadece akıllı tabancalarda).	Pistooli liian lähellä osaa. Het pistool is te dicht bij het te spuiten voorwerp. Пистолет располагается слишком близко к окрашиваемой детали. Tabanca parçaya çok yakın.	Etäisyyden on oltava 200–300 mm. Moet 8-12 inch (200-300 mm) zijn. Должно быть 8-12 дюймов (200-300 мм). 8-12 in. (200-300 mm) olmalıdır.
	Tarkista nesteen vastus. Controleer de materiaalweerstand. Проверьте удельное сопротивление жидкости. Akışkan özdirencini kontrol edin.	 309291, 309292
	Pistooli likainen. Vuil pistool. Пистолет загрязнен. Kirlı tabanca.	Puhdista, sivu 30. Reinigen, zie blz. 30. Почистите, стр. 30. Temizleyin, sayfa 30.

Ongelma / Probleem / Неисправность / Sorun	Syy / Oorzaak / Причина / Olası Sebepler	Ratkaisu / Oplossing / Метод устранения / Çözüm
<p>Käyttäjä saa pienen sähköiskun. De operator krijgt een lichte schok. Оператор ощущает слабые удары током. Kullanıcı hafif elektrik çarpmasına maruz kalıyor.</p>	<p>Käyttäjää ei ole maadoitettu tai hänen lähellään on maadoittamaton kohde. De operator is niet goed geaard, of bevindt zich dicht bij een ongeaard voorwerp. Оператор не заземлен или располагается рядом с незаземленным объектом. Kullanıcı topraklanmamış veya topraklanmamış bri cismin yakınında.</p>	<p>Katso maadoitus sivulla 13. Zie Aarding op blz. 13. См. Заземление, стр. 13. Bakınız Topraklama, sayfa 13.</p>
<p>Käyttäjä saa sähköiskun työkappaleesta. De operator krijgt een schok van het te spuiten object. Оператора бьет током от окрашиваемой детали. Kullanıcı iş parçasından elektrik çarpmasına maruz kalıyor.</p>	<p>Työkappaletta ei ole maadoitettu. Het pistool is niet geaard. Пистолет не заземлен. Tabanca topraklanmamış.</p>	<p>Tarkista pistoolin maadoitus ja vastus, katso sivut 13, 19. Controleer de aarding en de weerstand van het pistool, zie blz. 13, 19. Проверьте заземление и сопротивление пистолета, стр. 13, 19. Tabanca topraklama ve direncini kontrol edin, sayfa 13, 19.</p>
<p>Käyttäjä saa sähköiskun työkappaleesta. De operator krijgt een schok van het te spuiten object. Оператора бьет током от окрашиваемой детали. Kullanıcı iş parçasından elektrik çarpmasına maruz kalıyor.</p>	<p>Työkappaletta ei ole maadoitettu. Het te spuiten object is niet geaard. Деталь не заземлена. İş parçası topraklanmamış.</p>	<p>Vastuksen on oltava < 1 megaohmia. Puhdista työkappaleen ripustimet. De weerstand moet < 1 megohm zijn. Reinig de hangers voor de spuitobjecten. Сопротивление должно быть < 1 мегома. Почистите подвески для деталей. Direnç < 1 megohm olmalıdır. İş parçası askılarını temizleyin.</p>

Tekniset tiedot / Technische gegevens / Технические характеристики / Teknik Bilgiler

Nimike / Categorie / Категория / Kategori	Tiedot / Gegevens / Данные / Veri
Suurin nestepaine / Maximum werkdruk materiaal / Максимальное рабочее давление жидкости / Maksimum Akışkan Çalışma Basıncı	100 psi (0,7 МПа; 7 bar) / 100 psi (0,7 МПа; 7 бар)
Ilman suurin käyttöpainne / Maximum werkdruk lucht / Максимальное рабочее давление воздуха / Maksimum Hava Çalışma Basıncı	100 psi (0,7 МПа; 7 bar) / 100 psi (0,7 МПа; 7 бар)
Pistoolin tulon minimi-ilmapaine / Minimum luchtdruk bij pistoolinlaat / Минимальное давление воздуха на входе пистолета / Hava Girişinde Minimum Hava Basıncı	40 psi (0,28 МПа; 2,8 bar) / 40 psi (0,28 МПа; 2,8 бар)
Ääniteho (mitattu ISO-standardin 9216 mukaisesti) / Geluidsvermogen (gemeten volgens ISO-norm 9216) / Уровень шума (замеренный по стандарту ISO 9216) / Ses Gücü (ISO Standard 9216'ya göre ölçülür)	paineella / bij / 40 psi (0,28 МПа; 2,8 bar): 90,4 dB(A) при 40 psi (0,28 МПа; 2,8 бар): 87,0 дБ(A) 40 psi (0,28 МПа; 2,8 bar)'da : 90,4 dB(A) paineella / bij / 100 psi (0,7 МПа; 7 bar): 105,4 dB(A) при 100 psi (0,7 МПа; 7 бар): 105,4 дБ(A) 100 psi (0,7 МПа; 7 bar)'da : 105,4 dB(A)
Äänenpainne (yhden metrin päässä pistoolista) / Geluidsdruk gemeten op 1 meter van het pistool / Звуковое давление (измеренное на расстоянии 1 м от пистолета) / Ses Basıncı (tabancadan 1 m mesafede)	paineella / bij / 40 psi (0,28 МПа; 2,8 bar): 87,0 dB(A) при 40 psi (0,28 МПа; 2,8 бар): 87,0 дБ(A) 40 psi (0,28 МПа; 2,8 bar)'da: 87,0 dB(A) paineella / bij / 100 psi (0,7 МПа; 7 bar): 99,0 dB(A) при 100 psi (0,7 МПа; 7 бар): 99,0 дБ(A) 100 psi (0,7 МПа; 7 bar)'da: 99,0 dB(A)
Nesteen korkein käyttölämpötila / Maximum bedrijfstemperatuur van het materiaal / Максимальная рабочая температура жидкости / Maksimum akışkan çalışma sıcaklığı	120°F (48°C)
Ilmanottoliitin / Luchtinlaatfitting / Фитинг подачи воздуха / Hava giriş bağlantısı	1/4 npsm(m) Vasenkätinen kierre / linksomdraaiend schroefdraad / левая резьба / Sol yönlü diş
Nesteenottoliitin / Materiaalinlaatfitting / Фитинг подачи жидкости / Akışkan giriş bağlantısı	3/8 npsm(m) / 3/8 npsm(u) / 3/8 npsm(m)
Jännite / Spanning / Напряжение / Voltaj	PRO Xs2 (244399): 20 kV / 20 KB PRO Xs3 (244400, 244575): 60 kV / 60 KB PRO Xs3 (244579, 244576): 30–60 kV / 30-60 KB PRO Xs4 (244401): 85 kV / 85 KB PRO Xs4 (244580): 40–85 kV / 40-85 KB
Enimmäisvirrankulutus / Maximum stroomafname / Максимальный потребляемый ток / Maksimum elektrik çekışı	125 mikroampeeria / 125 microampère / 125 микроампер / 125 mikroamper

Gracon takuu / Graco-garantie / Гарантия Graco / Graco Garantis

Graco warrants all equipment manufactured by Graco and bearing its name to be free from defects in material and workmanship on the date of sale by an authorized Graco distributor to the original purchaser for use. With the exception of any special, extended, or limited warranty published by Graco, Graco will, for a period of twelve months or two thousand hours of operation from the date of sale, repair or replace any part of the equipment determined by Graco to be defective. However, any deficiency in the barrel, handle, trigger, hook, internal power supply, and alternator (excluding turbine bearings) will be repaired or replaced for thirty-six months or six thousand hours of operation from the date of sale. This warranty applies only when the equipment is installed, operated and maintained in accordance with Graco's written recommendations.

This warranty does not cover, and Graco shall not be liable for general wear and tear, or any malfunction, damage or wear caused by faulty installation, misapplication, abrasion, corrosion, inadequate or improper maintenance, negligence, accident, tampering, or substitution of non-Graco component parts. Nor shall Graco be liable for malfunction, damage or wear caused by the incompatibility of Graco equipment with structures, accessories, equipment or materials not supplied by Graco, or the improper design, manufacture, installation, operation or maintenance of structures, accessories, equipment or materials not supplied by Graco.

This warranty is conditioned upon the prepaid return of the equipment claimed to be defective to an authorized Graco distributor for verification of the claimed defect. If the claimed defect is verified, Graco will repair or replace free of charge any defective parts. The equipment will be returned to the original purchaser transportation prepaid. If inspection of the equipment does not disclose any defect in material or workmanship, repairs will be made at a reasonable charge, which charges may include the costs of parts, labor, and transportation.

THIS WARRANTY IS EXCLUSIVE, AND IS IN LIEU OF ANY OTHER WARRANTIES, EXPRESS OR IMPLIED, INCLUDING BUT NOT LIMITED TO WARRANTY OF MERCHANTABILITY OR WARRANTY OF FITNESS FOR A PARTICULAR PURPOSE.

Graco's sole obligation and buyer's sole remedy for any breach of warranty shall be as set forth above. The buyer agrees that no other remedy (including, but not limited to, incidental or consequential damages for lost profits, lost sales, injury to person or property, or any other incidental or consequential loss) shall be available. Any action for breach of warranty must be brought within two (2) years of the date of sale.

Graco makes no warranty, and disclaims all implied warranties of merchantability and fitness for a particular purpose in connection with accessories, equipment, materials or components sold but not manufactured by Graco. These items sold, but not manufactured by Graco (such as electric motors, switches, hose, etc.), are subject to the warranty, if any, of their manufacturer. Graco will provide purchaser with reasonable assistance in making any claim for breach of these warranties.

In no event will Graco be liable for indirect, incidental, special or consequential damages resulting from Graco supplying equipment hereunder, or the furnishing, performance, or use of any products or other goods sold hereto, whether due to a breach of contract, breach of warranty, the negligence of Graco, or otherwise.

GRACON SUOMEN ASIAKKAAT

Osapuolet myöntävät vaatineensa, että nykyinen asiakirja sekä kaikki siihen suoraan tai epäsuorasti liittyvät asiakirjat, tiedotukset ja käynnistettyjen, tiedoksiannettujen tai vireille pantujen oikeustoimien asiakirjat laaditaan englanniksi.

VOOR GRACO-KLANTEN IN NEDERLAND

De partijen zijn zich ervan bewust dat zij hebben geëist dat het onderhavige document, evenals alle documenten, berichtgevingen en wettelijke procedures die worden aangegaan, overhandigd of in gang gezet hetzij als gevolg van hetzij rechtstreeks hetzij indirect in relatie tot het onderhavige worden opgesteld in de Engelse taal.

ДЛЯ ПОКУПАТЕЛЕЙ КОМПАНИИ GRACO, ГОВОРЯЩИХ НА РУССКОМ ЯЗЫКЕ

Стороны подтверждают свое согласие с тем, что настоящий документ и вся документация и извещения, а также юридические процедуры, начатые, возбужденные или исполняемые в соответствии с настоящим документом, или имеющие к нему прямое или косвенное отношение, будут исполняться и вестись на английском языке.

TÜRKÇE BİLEN GRACO MÜŞTERİLERİ İÇİN

İşbu belgenin ve doğrudan veya dolaylı olarak ilgili tüm dokümanlar, ihbarnameleer, adli işlemlerin İngilizce yapılacağına dair Taraflar karşılıklı anlaşmışlardır.

Gracon tiedot / Graco-informatie / Информация Graco / Graco Bilgisi

JOS HALUAT TEHDÄ TILAUKSEN, ota yhteys omaan Graco-jälleenmyyjääsi Pinteco Oy 09-836-2950 tai soita seuraaviin numeroihin ja kysy lähin jälleenmyyjä.

NEEM VOOR BESTELLINGEN, contact op met uw Graco-dealer of bel in de VS een van deze nummers voor de dealer het dichtst bij u in de buurt:

ДЛЯ РАЗМЕЩЕНИЯ ЗАКАЗА обратитесь к вашему дистрибьютору Graco или позвоните по одному из указанных номеров, чтобы узнать адрес ближайшего к вам дистрибьютора:

SİPARİŞ VERMEK İÇİN, Graco bayinizi arayın veya size en yakın bayinin bilgilerini öğrenmek için aşağıdaki numaralardan birini arayın

1-800-328-0211 ilmainen / Gratis / Бесплатный звонок / Ücretsiz
612-623-6921
Fax: 612-378-3505

*All written and visual data contained in this document reflects the latest product information available at the time of publication.
Graco reserves the right to make changes at any time without notice.*

Sales Offices: Minneapolis
International Offices: Belgium, Korea, China, Japan

GRACO INC. P.O. BOX 1441 MINNEAPOLIS, MN 55440-1441

www.graco.com

Printed in USA 309294 08/2001 Revised 10/2004